

# SPRINT 2® WÜRFELSCHNEIDEMASCHINE

## PRÄZISE SCHNITTE MIT KOSTENEFFIZIENTS

Dieses Modell ermöglicht ein maximales Eingangsprodukt von 165 mm (6,5") in jeder Abmessung. Ausgestattet mit einem VFD oder mit einem Softstart mit 1,5 kW (3 HP) Motor, oder die kosteneffiziente Variante mit einem Softstart mit 1,1 kW (1,5 HP) Motor. Diese Maschine ist für den Dauerbetrieb und einer kontinuierlichen Produktion ausgelegt.

Der produktführende Bereich ist vollständig von den mechanischen Bereichen getrennt. Aufgrund der speziellen Konstruktionseigenschaften ist die Maschine leicht zu reinigen und zu warten. Durch Entfernen der Rundmesser- und Quermesserspindel ist die Maschine einfach auf einen Scheibenschnitt umzurüsten. Ein 2- oder 3-dimensionales Schneiden ist durch die stufenlose Einstellung der Scheibendicke und der Verwendung einer Vielzahl von Rund- und Querschnittspindeln möglich. Auch sind verschiedene Zerrupfschnitte realisierbar.



## SCHNITTARTEN

### GLATTSCHNITT: SCHEIBEN- ODER WELLENSCHNITTE:

1,6 bis 25,4 mm (1/16 bis 1")

### WÜRFEL-, STREIFENSCHNITTE UND GRANULATE:

2- und 3-dimensionale Schnitte werden durch das Einstellen der Scheibendicke und der Verwendung verschiedener Rund- und/oder Querschnittspindeln erzielt.

#### Rundmesserschnitte:

3,2 bis 76,2 mm (1/8 bis 3")

#### Quermesserschnitte:

2,4 bis 25,4 mm (3/32 bis 1")

#### Quermesserschnitte (Welle):

Wellentiefe 1,9 mm (0,076"):

7,1 bis 14,3 mm (9/32 bis 9/16")

Quermesserschnitte (tiefe Welle): Wellentiefe 3,2 bis 3,7 mm (0,125" bis 0,145"): 9,5 bis 12,7 mm (3/8 bis 1/2")

### ZERRUPFSCHNITTE:

Es können feine, mittelgroße und grobe Zerrupfschnitte, aus gekochten oder temperierten Fleischsorten hergestellt werden. Hierfür werden Zerrupfscheiben anstelle von Querschnittmessern auf der Spindel verwendet werden.



**1 SCHOKOLADEN-  
KEXE**  
Granuliert

**2 SCHINKEN**  
9,5 mm Würfelschnitt  
(3/8")

**3 PILZE**  
3,2 x 3,2 x 6,4 mm  
(1/8 x 1/8 x 1/4")  
Würfelschnitt

**4 ZWIEBELN**  
6,4 mm (1/4")  
Würfelschnitt

**5 PAPRIKA**  
3,2 x 3,2 x 6,4 mm  
(1/8 x 1/8 x 1/4")  
Würfelschnitt

**6 KARTOFFELN**  
19,1 mm (3/4")  
Würfelschnitt

**7 LACHS**  
3/4" (19,1 mm)  
Dice

**8 ERDBEEREN**  
6,4 mm (1/4")  
Scheibenschnitt

**9 TOMATEN**  
1/4" (6,4 mm)  
Dice

**10 ZUCCHINI**  
Wellenstreifen  
(Nudelschnitt)

## ARBEITSWEISE

1. Mitnehmerblätter
2. Scheibenmesser
3. Rundschnittmesser
4. Querschnittmesser

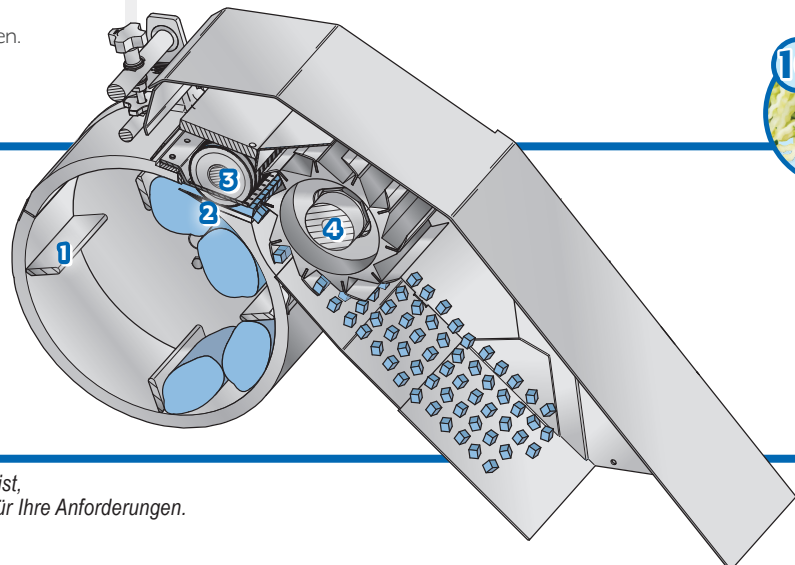

Falls das Produkt, das Sie schneiden wollen, nicht erwähnt ist, wenden Sie sich bitte an Urschel für eine effektive Lösung für Ihre Anforderungen.

# SPRINT 2® WÜRFELSCHNEIDEMASCHINE

Maße und Gewicht ändern sich, wenn eine andere Ausstattung der Maschine gewählt wird.

Länge: ..... 1.786 mm (70.31")

Motor: ..... 2,2 kW (3 HP) mit VFD,

Breite: ..... 1.481 mm (58.30")

2,2 kW (3 HP) mit Sanftanlauf

Höhe: ..... 1.548 mm (60.95")

oder 1,1 kW (1,5 HP) mit Sanftanlauf

Nettogewicht: ..... 454 kg (1,000 lb)



AUFSTELLUNGSZEICHNUNG

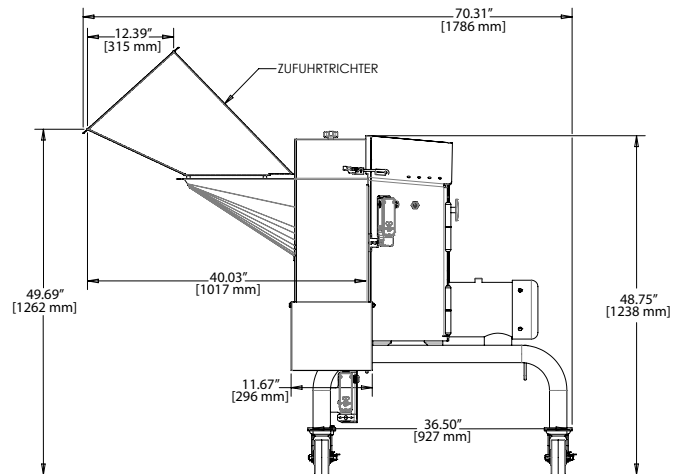
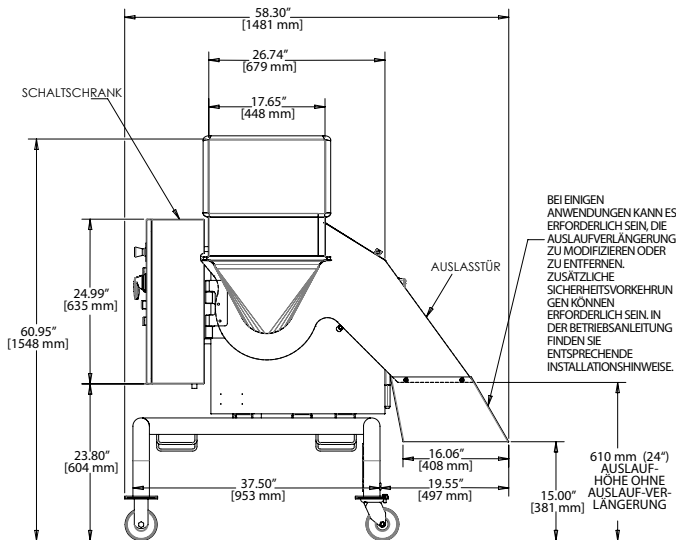
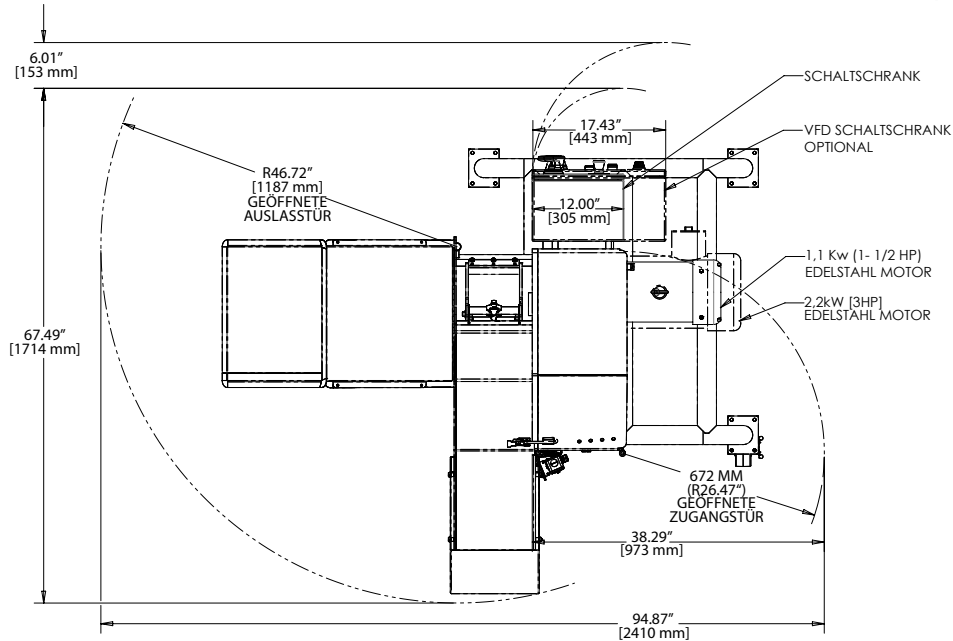

## TESTEN SIE UNS

Wenden Sie sich an Ihre Urschel Niederlassung, um einen Termin für einen kostenlosen Test für Schneidversuche zu vereinbaren.

[germany@urschel.com](mailto:germany@urschel.com)



# URSCHEL®

The Global Leader in Food Cutting Technology

[www.urschel.com](http://www.urschel.com) | [info@urschel.com](mailto:info@urschel.com)