

SPRINT 2® WÜRFELSCHNEIDEMASCHINE MIT AUSLASSFÖRDERBAND

PRÄZISE SCHNITTE MIT VERBESSESTEM PRODUKTAUSLASS

Dieses Modell ermöglicht ein maximales Eingangsprodukt von 165 mm (6,5") in jeder Abmessung. Das Auslassförderband optimiert die Ausgabe des geschnittenen Produkts und verringert Feinanteile. Diese Maschine ist für den Dauerbetrieb und einer kontinuierlichen Produktion ausgelegt.

Der produktführende Bereich ist vollständig von den mechanischen Bereichen getrennt. Aufgrund der speziellen Konstruktionseigenschaften ist die Maschine leicht zu reinigen und zu warten. Durch Entfernen der Rundmesser- und Quermesserspindel ist die Maschine einfach auf einen Scheibenschnitt umzurüsten. Ein 2- oder 3-dimensionales Schneiden ist durch die stufenlose Einstellung der Scheibendicke und der Verwendung einer Vielzahl von Rund- und Querschnittspindeln möglich. Auch sind verschiedene Zerrupfschnitte realisierbar.



SCHNITTARTEN

GLATTSCHNITT:

SCHEIBEN- ODER WELLENSCHNITTE:

11,6 bis 25,4 mm (1/16 bis 1")

WÜRFEL-, STREIFENSCHNITTE UND GRANULATE:

2- und 3-dimensionale Schnitte werden durch das Einstellen der Scheibendicke und der Verwendung verschiedener Rund- und/oder Querschnittspindeln erzielt.

Rundmesserschnitte:

3,2 bis 76,2 mm (1/8 bis 3")

Quermesserschnitte:

2,4 bis 25,4 mm (3/32 bis 1")

Quermesserschnitte (Welle):

Wellentiefe 1,9 mm (0,076"):

7,1 bis 14,3 mm (9/32 bis 9/16")

Quermesserschnitte (tiefe Welle): Wellentiefe 3,2 bis 3,7 mm (0,125" bis 0,145"): 9,5 bis 12,7 mm (3/8 bis 1/2")

ZERRUPFSCHNITTE:

Es können feine, mittelgroße und grobe Zerrupfschnitte, aus gekochten oder temperierten Fleischsorten hergestellt werden. Hierfür werden Zerrupfscheiben anstelle von Querschnittmessern auf der Spindel werden.



1 SALAT
19,1 mm (3/4")
Stücke

2 HART GEKOCHETE EIER
22,2 x 15,9 x 22,2 mm
(7/8 x 5/8 x 7/8")
Würfelschnitt

3 OLIVEN
3,2 mm (1/8")
Würfelschnitt

4 TOMATEN
1/2" (12,8 mm)
Dice

5 KOHL
3,2 mm (1/8")
Stücke

6 TOFU
12,8 mm (1/2")
Würfelschnitt

7 KAROTTEN
6,4 mm (1/4")
Würfelschnitt

8 AVOCADO
6,4 mm (1/4")
Würfelschnitt

9 BLUMENKOHL
Fein Granuliert

10 ROTE BEETE
6,4 mm (1/4")
Fliegen-
Wellenschnitt

ARBEITSWEISE

1. Mitnehmerblätter
2. Scheibensmesser
3. Rundschnittmesser
4. Querschnittmesser

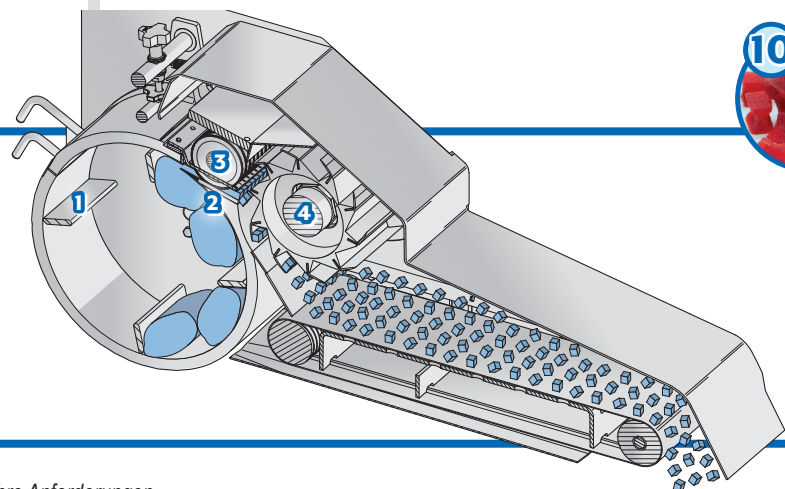

Falls das Produkt, das Sie schneiden wollen, nicht erwähnt ist, wenden Sie sich bitte an Urschel für eine effektive Lösung für Ihre Anforderungen.

SPRINT 2® WÜRFELSCHNEIDEMASCHINE MIT AUSLASSFÖRDERBAND

Maße und Gewicht ändern sich, wenn eine andere Ausstattung der Maschine gewählt wird.

Länge:70.31" (1786 mm)

Breite:1.564 mm (61.56")

Höhe:1.548 mm (60.95")

Nettogewicht:476 kg (1,050 lb)

Motor:2,2 kW (3 HP) mit VFD,
2,2 kW (3 HP) mit
Sanftanlauf



AUFSTELLUNGSZEICHNUNG

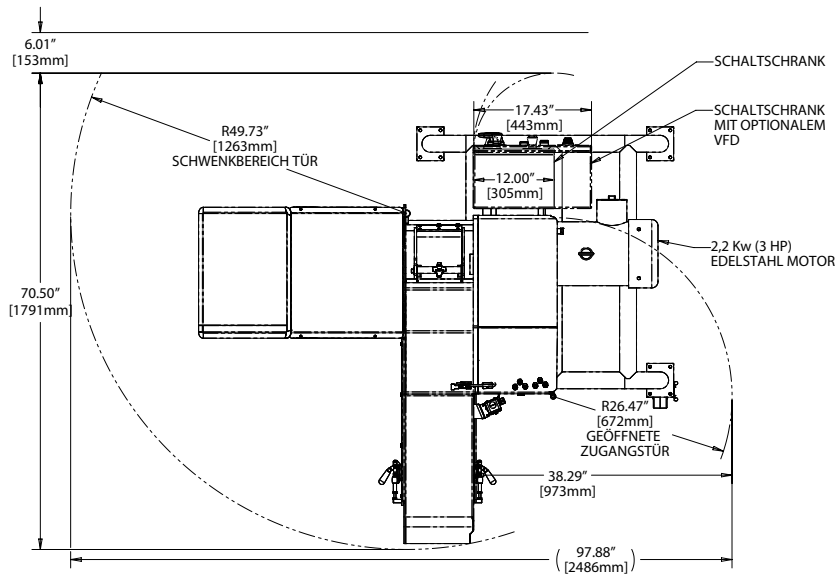

Das Modell SPRINT 2 mit Auslaufförderband ist mit einer NSF (National Sanitation Foundation) Zertifizierung erhältlich.

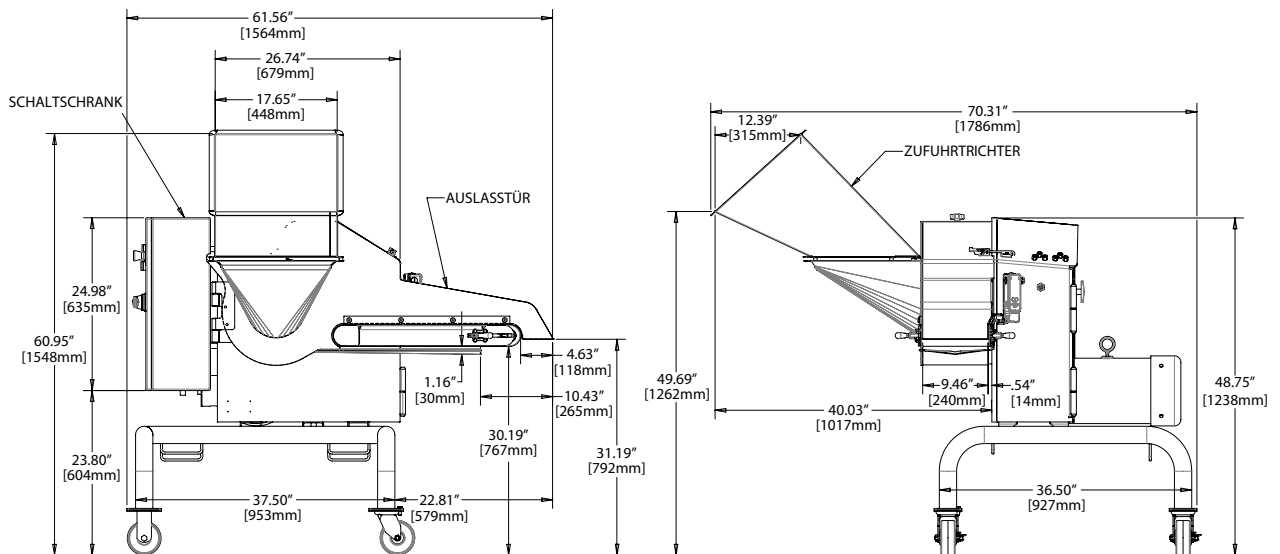

TESTEN SIE UNS

Wenden Sie sich an Ihre Urschel Niederlassung, um einen Termin für einen kostenlosen Test für Schneidversuche zu vereinbaren.

germany@urschel.com



URSCHEL®

The Global Leader in Food Cutting Technology

www.urschel.com | ✉ info@urschel.com