

# COMITROL® PROCESSOR MODELL 3640A

## VERARBEITUNG VON KLEINEREN BIS GRÖßEREN MENGEN

Der NEUE Comitrol® Processor Modell 3640A ist ideal für die Verarbeitung von zähen oder faserigen Produkten. Es können große Kapazitäten aber auch kleine Mengen verarbeitet werden. Durch die frequenzgeregelten Antriebe (VFD) für den Rotor und für die Zuführung, haben Sie die Möglichkeit mit hohen Drehzahlen vielfältige Zerkleinerungsergebnisse zu erzielen. Diese variable Drehzahloption am Rotor ermöglicht einen Bereich von 1.500 bis 6.000 U/min. Schwenkbare Maschinenkomponenten ermöglichen eine leichte Reinigung und Wartung.



### SCHNITT-ARTEN

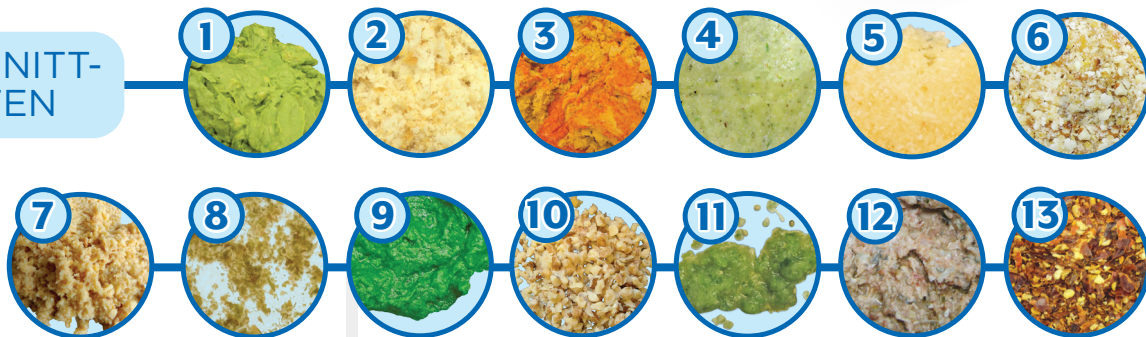

### GROBE UND FEINE PARTIKELZERKLEINERUNG

Feinste bis grobe Produkt-Zerkleinerung ist möglich. Testen Sie uns. Wir finden die richtige Schneidelösung für Sie.

### SCHNEIDKOPF

Verschiedene Schneidköpfe bis 38,1 mm (1.5") sind verfügbar.



- |  |                                       |
|--|---------------------------------------|
| <b>1</b> AVOCADOPASTE                    | <b>8</b> SEEGRAS                      |
| <b>2</b> BROT GRANULIERT                 | <b>9</b> KOHL                         |
| <b>3</b> GROBER HUMMUS                   | <b>10</b> NÜSSE                       |
| <b>4</b> GROBES ANANAS PÜREE             | <b>11</b> TOMATILLO/<br>ZWIEBEL PÜREE |
| <b>5</b> KNOBLAUCH                       | <b>12</b> FISCHNEBEN-<br>ERZEUGNISSE  |
| <b>6</b> GRANOLA-<br>FRÜCHTE/NUSS<br>MIX | <b>13</b> GETROCKNTE<br>CHILI         |
| <b>7</b> INGWER                          |                                       |

### ARBEITSWEISE

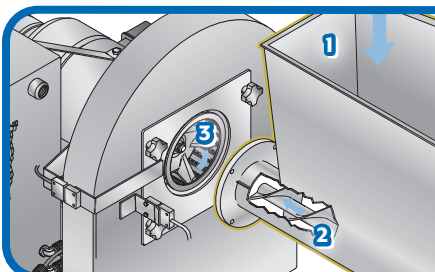

1. Zufuhrtrichter
2. Zufuhrschnecke
3. Schneidkopf
4. Horizontale Stege
5. Vertikale Messer
6. Rotor

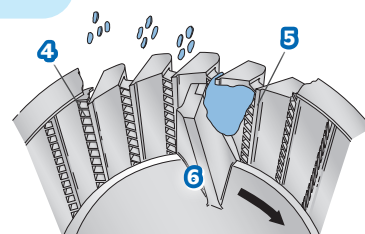

Falls ein Produkt hier nicht aufgeführt ist, wenden Sie sich bitte an Urschel für eine effektive Lösung Ihrer Anwendung.

# COMITROL® PROCESSOR MODELL 3640A

Maße und Gewichte können je nach Maschinenkonfiguration variieren.

<b>Länge:</b> .....2430 mm (95.67")	<b>Nettogewicht:</b> ..... 800 kg (1770 lb)
<b>Breite:</b> .....1150 mm (45.28")	<b>Motors:</b> ..... Rotor - 29,8 kW (40 HP)
<b>Höhe:</b> .....1810 mm (71.26")	..... Zufuhrschnecke – 1,5 kW (2 HP) or 2.2 kW (3 HP)



AUFSTELLUNGSZEICHUNG

EXPLOSIVES SCHNEIDGUT und Schneidgut, das eine potenziell explosive Atmosphäre erzeugt, darf mit dieser Maschine nicht verarbeitet werden. Eine potentiell explosive Atmosphäre kann dann entstehen, wenn bei der Verarbeitung Ihres Schneidguts Dämpfe oder Staub in ausreichender Konzentration freigesetzt werden. In solchen Fällen finden wir gemeinsam eine individuell angepasste Lösung im Rahmen eines zertifizierten Prozesses (CP).

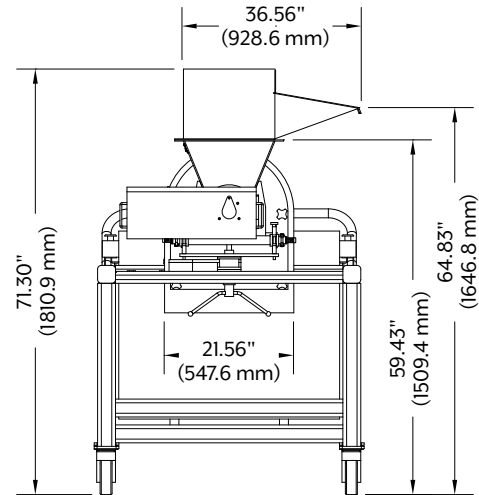
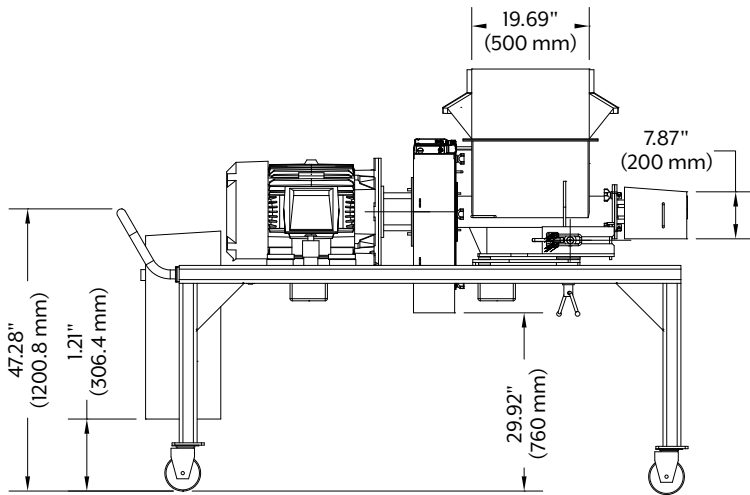
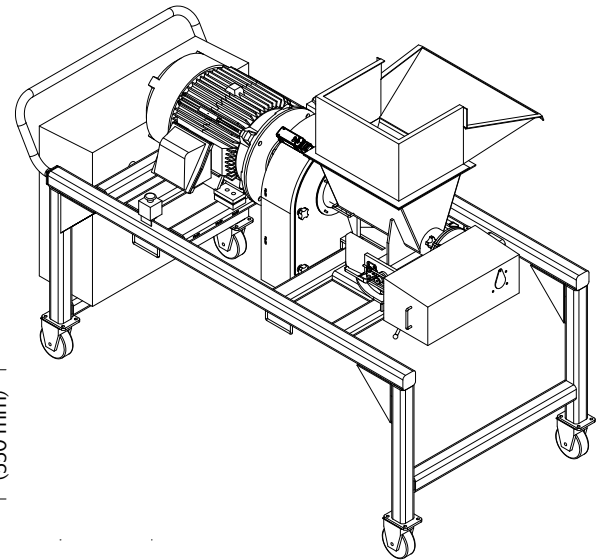
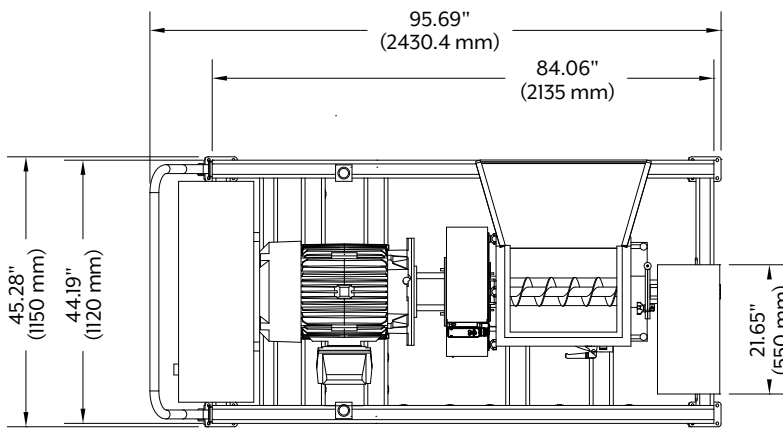

**COMITROL®**  
BY **URSCHEL** THE SIZE REDUCTION SPECIALISTS



**URSCHEL®**  
The Global Leader in Food Cutting Technology

www.urschel.com | ✉ info@urschel.com