

AFFINITY INTEGRA® WÜRFELSCHNEIDEMASCHINE

VERARBEITET SCHWIERIG ZU SCHNEIDENDE PRODUKTE

Das Modell Affinity Integra ist eine kleinere Version der original Affinity® und ist hervorragend geeignet für das Schneiden von Käse, weichem und gefrorenem Fleisch, Fleisch mit hohem Fettgehalt, generell für gefrorene Produkte, Backwaren, Trockenfrüchte und Produkte wie Gewürzgurken. Durch den optimalen Schneidvorgang werden hohe Kapazitäten mit kundenspezifischen und präzisen Schnittgrößen erzielt.

Diese Würfelschneidemaschine vereint Konstruktionsmerkmale des bereits seit vielen Jahren eingesetzten Modell RA sowie dem Modell Affinity und dem Modell Sprint®. Der Würfelschneider Integra eignet sich hervorragend, um ältere, noch im Einsatz befindliche RA-Maschinen zu ersetzen. Im Vergleich zur RA-Baureihe kann die Integra größeres Schneidgut aufnehmen, verfügt über ein größeres Mitnehmergehäuse, was zu einer Kapazitätssteigerung von 20 bis 50 Prozent führt sowie eine höhere Leistung.



SCHNITTARTEN

GLATTSCHNITT

Scheibenstärken: bis zu 12,7 mm (1/2")

WÜRFEL/GRANULATE

Zum Würfeln werden ein Scheibenmesser, die Rundmesserspindel sowie eine Querschnittspindel benötigt. Um die Würfelgröße zu verändern, wird die Scheibenstärke angepasst sowie die entsprechenden Schneidwerkzeuge eingesetzt.

Rundmesserschnitte: 3,2 (1/8") – 25,4 mm (1")

Quermesserschnitte: 3,2 (1/8") – 38,1 mm (1.5")

STREIFEN- UND ZERRUPFSCHNITTE

Feine, mittlere und grobe Streifen können bei heißen oder gekühlten gekochten Fleischprodukten durch Verwendung von Zerrupfscheiben anstelle der Rundmesser auf der Spindel verwendet werden.



1 SALAMI
6,4 x 6,4 x 19,1 mm
(1/4 x 1/4 x 3/4")
Streifenschnitt

2 SCHOKOLADEN-RIEGEL
6,4 mm (1/4")
Granulat

3 CHEDDAR
6,4 mm (1/4")
Würfelschnitt

4 RELISH
4mm (5/32")
Würfelschnitt

5 BAUCHFLEISCH
6,4 mm (1/4")
Würfelschnitt

6 MOZZARELLA
4 x 4 x 19,1 mm
(5/32 x 5/32 x 3/4")
Streifenschnitt

7 ERDBEEREN
3,2 mm (1/8")
Würfelschnitt

8 PAPRIKA
9,5 mm (3/8")
Würfelschnitt

9 GRAHAM CRACKER
3,2 mm (1/8")
Granulat

ARBEITSWEISE

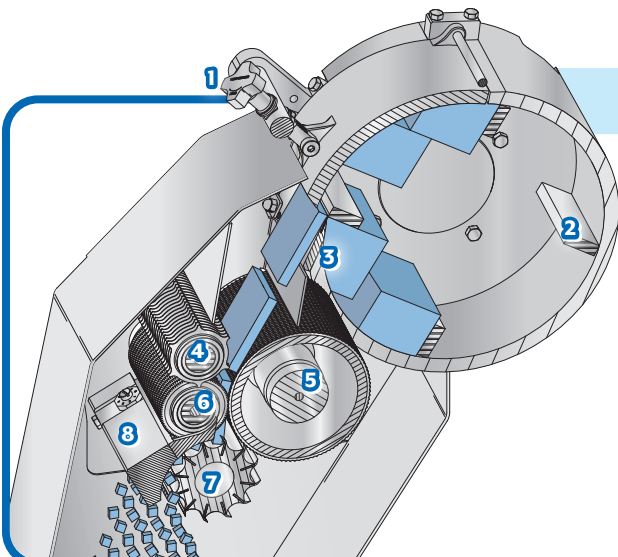

1. Einstellung Scheibenstärke
2. Mitnehmerblätter
3. Scheibenmesser
4. Zufuhrspindel
5. Zufuhrtrommel
6. Rundschnittmesser
7. Querschnittmesser
8. Abstreiferkamm

Falls das Produkt, das Sie schneiden wollen, nicht erwähnt ist, wenden Sie sich bitte an Urschel für eine effektive Lösung für Ihre Anforderungen.

AFFINITY INTEGRA® WÜRFELSCHNEIDEMASCHINE

Abmessungen und Gewichte können je nach Maschinenkonfiguration variieren.

Länge:1.383 mm (54.45")

Nettogewicht:680 kg (1500 lb)

Breite:1.373 mm (54.05")

Motor:7,5 kW (10 HP)

Höhe:1.803 mm (70.97")



AUFSTELLUNGSZEICHNUNG

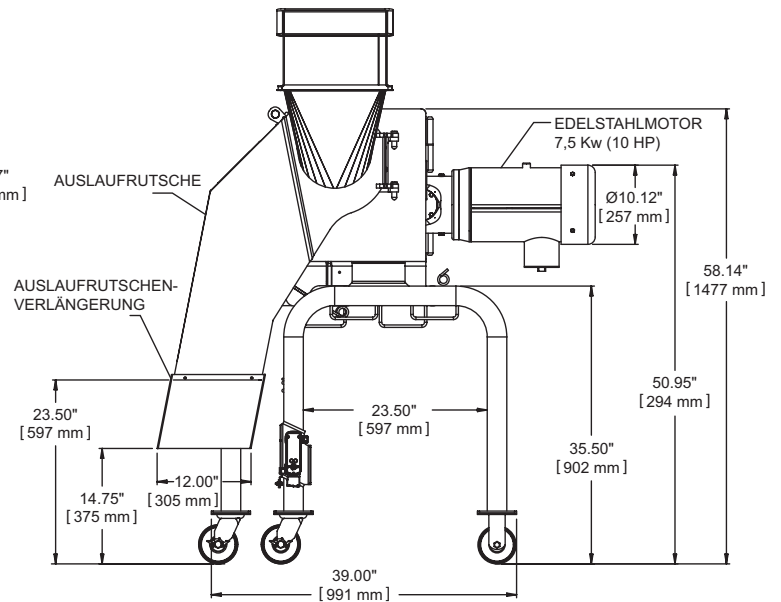
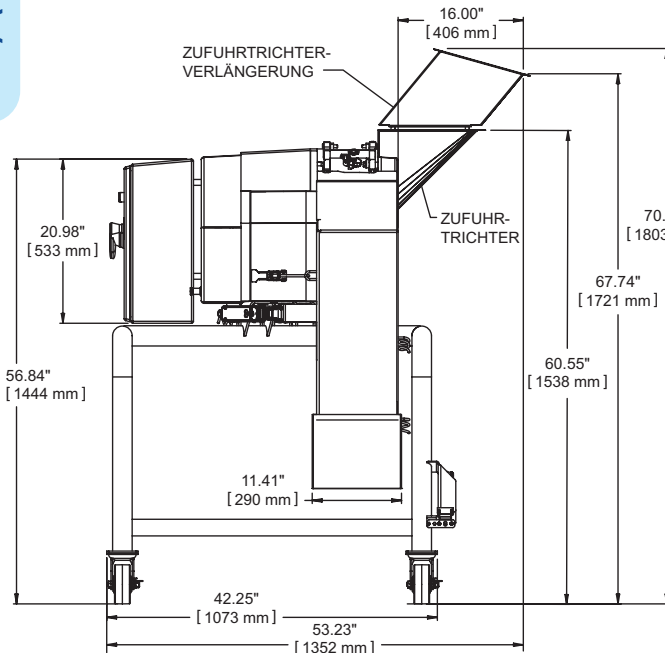
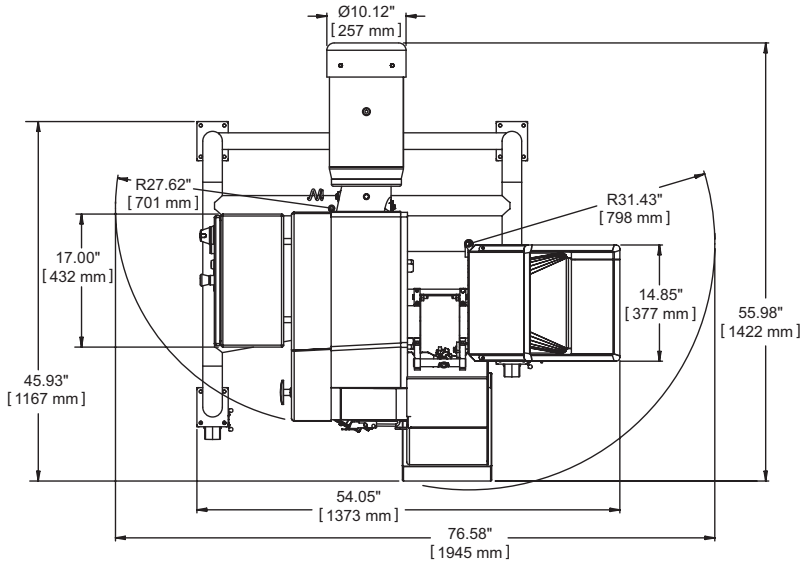

TESTEN SIE UNS

Wenden Sie sich an Ihre Urschel-Niederlassung, um einen Termin für einen ausführlichen, unverbindlichen Test mit Ihrem Produkt zu vereinbaren: www.urschel.com.



URSCHEL®
The Global Leader in Food Cutting Technology

www.urschel.com | ✉ info@urschel.com

®Affinity Integra, The Global Leader in Food Cutting Technology, das Urschel Logo sind eingetragene Warenzeichen der Urschel Laboratories, Inc. U.S.A. | L4638GER APR 2026 (s.s. L3071GER)

®Affinity Integra Würfelschneider können Teile enthalten, die durch die U.S.-Patente 6883411, 9296119, 9604379 und 9855669 Patente geschützt sind.