

URSCHEL® MODELL CCX-D

VIELSEITIGE SCHNEIDMASCHINE FÜR SCHEIBEN, STREIFEN UND GRANULATE

Das Modell CCX-D ist mit einer großen Schneidkammer (Ø 32" / 813 mm) ausgestattet. Diese große Schneidkammer in Kombination mit einem 10 HP Motor erhöht die Kapazität und verhindert das sich Produkt aufbaut. Die Maschine ist auch mit einer Schneidkammer von 610 mm (24") lieferbar. Das vielseitige Modell CCX-D bietet Doppelring-Schneidköpfe, die mit einem Bajonettverschluss versehen sind, die Einfacheinstellung ermöglicht einen schnellen Wechsel der Schnittart in nur wenigen Minuten. Die speziell entwickelten Einwegmesser müssen nicht nachgeschärft werden und sind kostengünstig zu erneuern. Um größtmögliche Hygiene zu gewährleisten, ist die Maschine mit einem schwenkbaren Beschickungstrichter, aufklappbaren Abdeckungen, abgerundeten Oberflächen und vom U.S.D.A. zugelassenen, hochglanzpolierten Edelstahl ausgestattet. Die Maschine bietet kontinuierliche Leistung im Dauerbetrieb und ist leicht zu reinigen und zu warten. Bei der Beschickung in die Maschine darf die Größe des Produkts 88,9 mm (3-1/2") in jeder Abmessung nicht überschreiten.



SCHNITTARTEN

1 VOLLE- & REDUZIERTER V-STREIFEN

Standard-Streifen: Streifen mit raute-förmigem Querschnitt, in vier Stärken lieferbar: 1,8, 2,5, 3,2 oder *7,2 mm (.070", .097", .125" oder *.285") mit versetzten 11,3 mm (.445") V-Messern ausgestattet.
Reduzierter V-Streifen: V-Querschnitt

2 OVALE STREIFEN

Ovale Streifen: Oval im Querschnitt Stärke ca. 3,2 mm (.125") und 6,4 mm (.250") breit, bei Verwendung eines Wellenschnittmessers von .300"

3 REDUZIERTER OVALE STREIFEN

Ovale Streifen mit sichelförmigem Einschnitt.

4 BREITE OVALE STREIFEN

.480 Breite ovale Streifen: Stärke 3,7 mm (.152") und Breite 12,2 mm (.480").

5 BREITE REDUZIERTER OVALE STREIFEN

Breite ovale Streifen mit sichelförmigen Einschnitt.

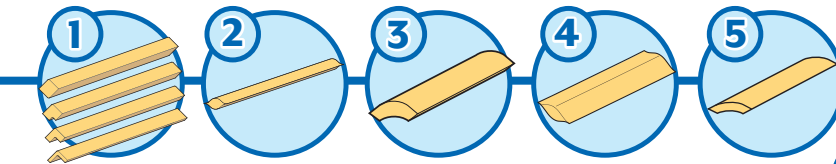

6 VOLLE & REDUZIERTER FLAT-V® STREIFEN

Volle Flat-V Streifen: Sechskant-förmige Streifen, Querschnittgröße etwa 3,8 mm (.150") auf allen Seiten.
Reduzierte Flat-V Streifen: Ein gewölbter Streifen, oben und unten abgeflacht

7 GLATTE SCHEIBEN

Scheibenstärken bis zu 12,7 mm (.500").

8 FLAT-V® SCHEIBEN

Scheibenstärken bis 4,6 mm (.180") (gemessen über die flachen, nicht gebogenen Oberflächen) mit 2,1 Vertiefungen pro Zoll (25,4 mm). Die Tiefe jeder Welle ist 3,2 mm (.125"). Wellenlänge 12 mm (.473").

9 Z-SCHNITT-SCHEIBEN

Scheibenstärken von 0,8 bis zu 2,9 mm (.030 bis .115") mit 2,54 Vertiefungen pro Zoll (25,4 mm). Die Tiefe jeder Welle ist 3,4 mm (.135"). Wellenlänge 10 mm (.394").

10 V-SCHNITT-SCHEIBEN

Scheibenstärken im Bereich von 1,0 bis 12,7 mm (.040 bis .500") bis 12,7 mm (.500") in zwei verschiedenen V-Schnitt-Tiefen verfügbar:

.125" Scheibe: 8 komplette „V“ auf 25,4 mm (1"). V-Tiefe: 1,3 mm (.050"), Wellenlänge: 3,2 mm (.125").

.212" Scheibe: 4,7 komplette „V“ auf 25,4 mm (1"). V-Tiefe: 2,1 mm (.084"), Wellenlänge: 5,4 mm (.212").

11 STANDARD-WELENSCHEIBEN

Scheibenstärken von 1,0 mm (.040") zu 12,7 mm (.500") mit 3 verschiedenen Wellentiefen:

.175" Scheibe: Wellentiefe 2,1 mm (.084"), Wellenlänge: 4,4 mm (.175").
.300" Scheibe: Wellentiefe 2,0 mm (.080"), Wellenlänge: 7,6 mm (.300").
.480" Scheibe: Wellentiefe 1,9 mm (.076"), Wellenlänge: 12,2 mm (.480").

12 STREIFENSCHNITTE (JULIENNE)

Rechteckige Querschnitte in einer Vielzahl von:

Breiten erhältlich: 2,4, 3,2, 4,8, 6,4, 9,5, 12,7, 14,3 und 19,1 mm (3/32, 1/8, 3/16, 1/4, 3/8, 1/2, 9/16 und 3/4")

13 REIBE-OPTIONEN

Reibeköpfe sind verfügbar für viele Arten der Zerkleinerung (beispielsweise Streukäse aus Parmesan, grobe Granulate und verschiedenste Streifenschnitte).

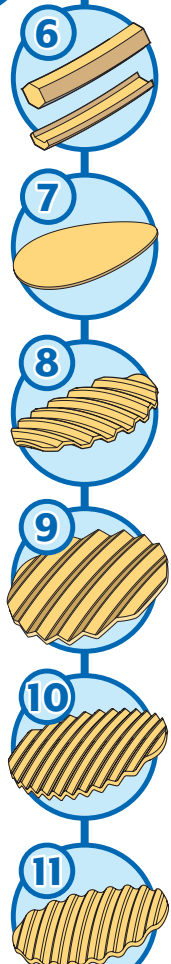

*Nicht alle Komponenten dieser Schnittarten sind in hochglanzpolierter Edelstahlausführung, U.S.D.A., erhältlich.

*Aufgrund von Exklusivrechten in einigen europäischen Ländern nicht erhältlich. Wenden Sie sich an Ihre Urschel Niederlassung, um die Verfügbarkeit abzuklären.

**Z-Cut ist nur in nicht-europäischen Ländern erhältlich

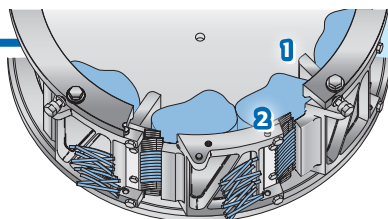

ARBEITSWEISE

1. Mitnehmerblätter
2. Scheibenmesser

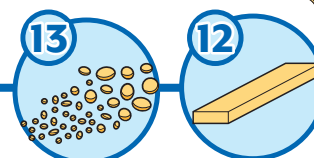

Falls das Produkt, das Sie schneiden wollen, nicht erwähnt ist, wenden Sie sich bitte an Urschel für eine effektive Lösung für Ihre Anforderungen.

URSCHEL® MODELL CCX-D

Maße und Gewicht ändern sich, wenn eine andere Ausstattung der Maschine gewählt wird.

Länge:1.488 mm (58.58"), 24" Schneidkammer
66.28" (1684 mm), 32" diam. encl.

Nettogewicht:454 kg (1,000 lb)

Breite:837 mm (32.95")

Motor:.....7,5 kW (10 HP)

Höhe:822 mm (32.35"), 24" Schneidkammer
(33.91"), 32" Schneidkammer.

**Das Modell CCX-D ist vom U.S.D.A.,
 Molkereiabteilung, zugelassen.**



AUFSTELLUNGSZEICHNUNGEN

Schneidkammer 24"

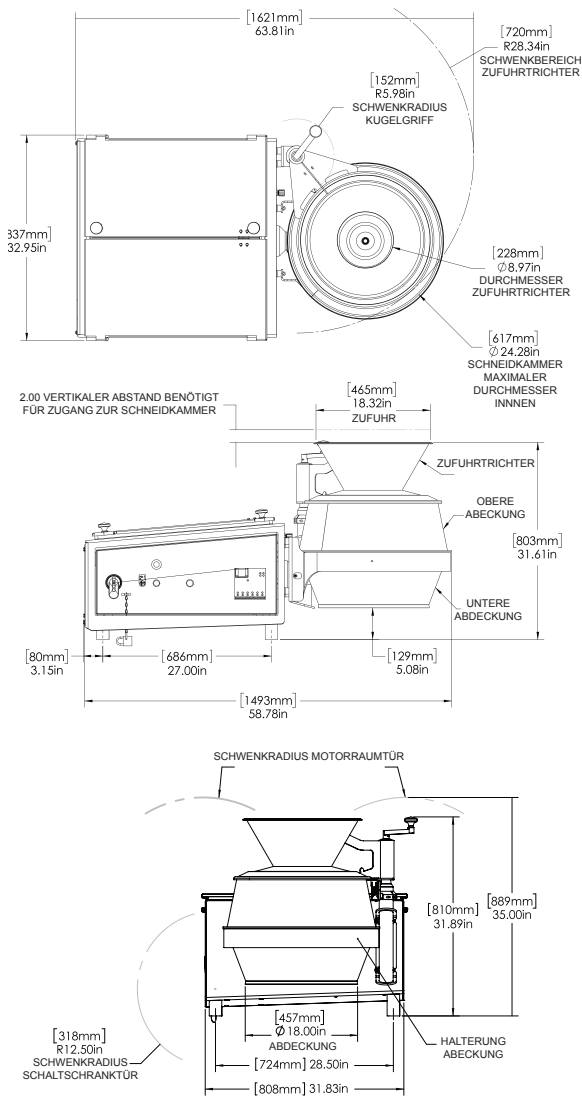

Schneidkammer 32"

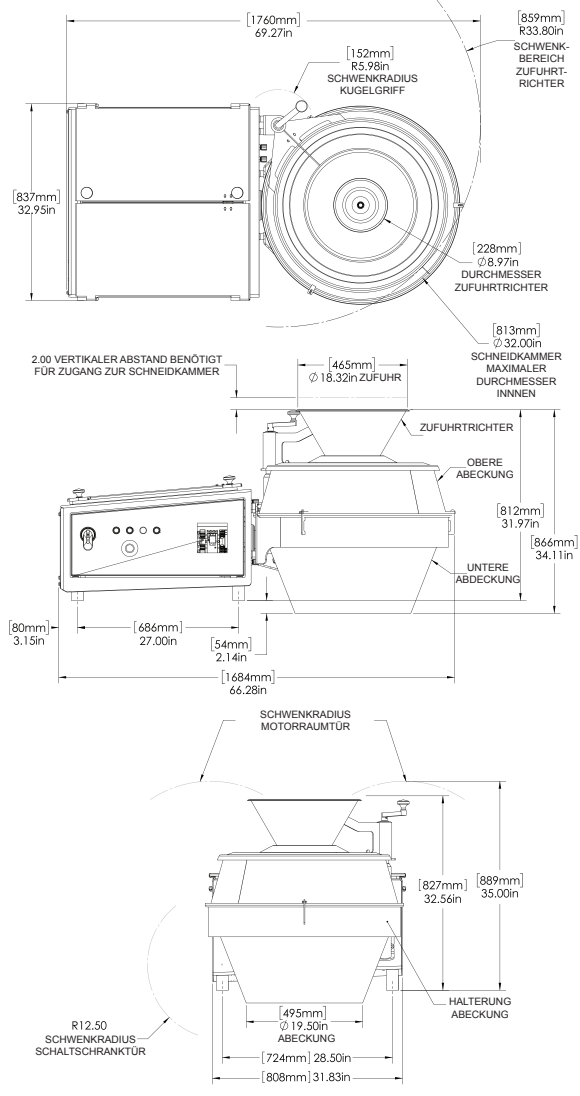

Dieses Modell ist optional mit einem fahrbarem Maschinengestell lieferbar. Die Höhe kann je nach Kundenanforderung variieren. Bitte wenden Sie sich an Urschel.

TESTEN SIE UNS

Wenden Sie sich an Ihre Urschel Niederlassung, um einen Termin für einen kostenlosen Test für Schneidversuche zu vereinbaren. germany@urschel.com



URSCHEL®
 The Global Leader in Food Cutting Technology

www.urschel.com | info@urschel.com

®Das Urschel logo Symbol, The Global Leader in Food Cutting Technology und Flat-V sind eingetragene Marken von Urschel Laboratories, Inc. | L4641GER APR 2026 (s.s. L2349GER)

‡ Die Modelle CC können Teile enthalten, die durch die U.S.-Patente Nr. 6968765, 7270040, 7314353, 7658133, 8161856, 9193086, 9469041, D701366, D701670, D701671, D701672, D702417, D704919, D706017, D711068, D717516, D716522, D716523, D723244 sowie durch europäische und andere ausländische Patente geschützt sind.