

Procesador Comitrol® Model 3600F

Comitrol con tornillo de alimentación diseñado para volúmenes altos y bajos de producción



ESPECIFICACIONES

Largo: 61.18" (1554 mm)
Ancho: 32.13" (816 mm)
Alto: 69.41" (1763 mm)
Peso Neto: 820 lb (372 kg)
Motores: Impulso - 10 HP (7.5 kW)
..... Alimentador - 2 HP (1.5 kW)

APLICACIONES

Diseño compacto ideal para un amplio espectro de capacidades, desde pequeños volúmenes a grandes producciones.

Los productores tienen el beneficio de poder elegir dentro de una gran variedad de cabezales de cortes e impelentes para aplicaciones tales como, troceado, corte en hojuelas, granulado, cremogenados y emulsiones.

Utilizado en muchas ocasiones para el re-proceso de capsulas, galletas, caramelos, pastas y toda la variedad de productos de panadería, el 3600F puede procesar también carnes, pescados, proteínas texturizadas, frutas, vegetales, especias, algas, quesos y utilizarse además en la industria química y farmacéutica. Preparada para trabajar en continuo y diseñada para su fácil mantenimiento y limpieza.

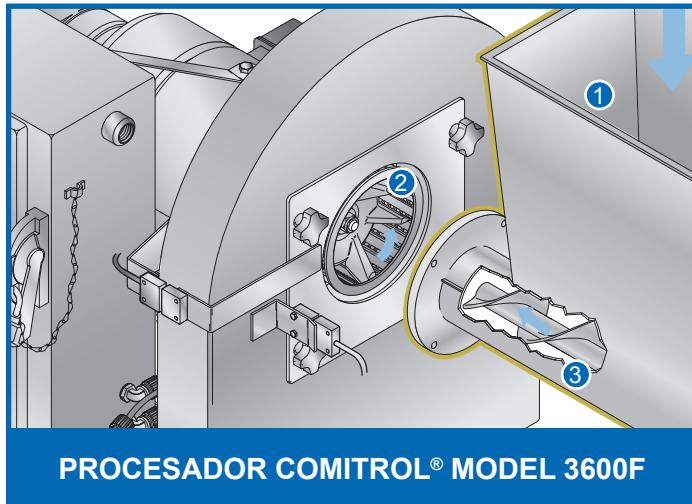

PRINCIPIOS DE FUNCIONAMIENTO

El producto se alimenta por la tolva [1]. Es transferido al cabezal de corte [2] e impulsor por el tornillo de alimentación de velocidad variable [3]. Cuando el producto alcanza el impulsor [4] es acelerado a gran velocidad dentro del cabezal de corte. La fuerza centrífuga resultante impulsa el producto hacia afuera del cabezal de corte pasando a través de las cuchillas del mismo. La distancia entre las barras horizontales [5] o separadores del cabezal es uniforme. Las pequeñas partículas de producto proyectadas entre los separadores son cortadas en hojuelas por las columnas de cuchillas verticales [6]. Estas hojuelas se desplazan hacia afuera del cabezal de corte. Las cuchillas verticales están espaciadas para minimizar la fricción y evitar el calentamiento.

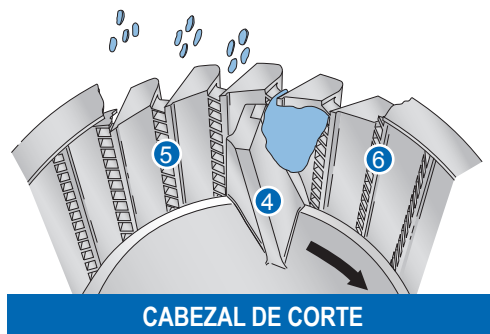

TIPOS DE CORTE

Se puede obtener desde un granulado a una fina emulsión. Para asegurar la mejor combinación de elementos de corte Urschel recomienda realizar pruebas, sin cargo, en cualquiera de nuestros laboratorios ubicados alrededor del mundo y así encontrar la combinación más eficiente para su aplicación.

Si su aplicación no se encuentra en esta página contacte con su representante local de Urschel para determinar la solución más eficiente para su producto.

(continúa detrás)

Procesador Comitrol® Model 3600F Plano

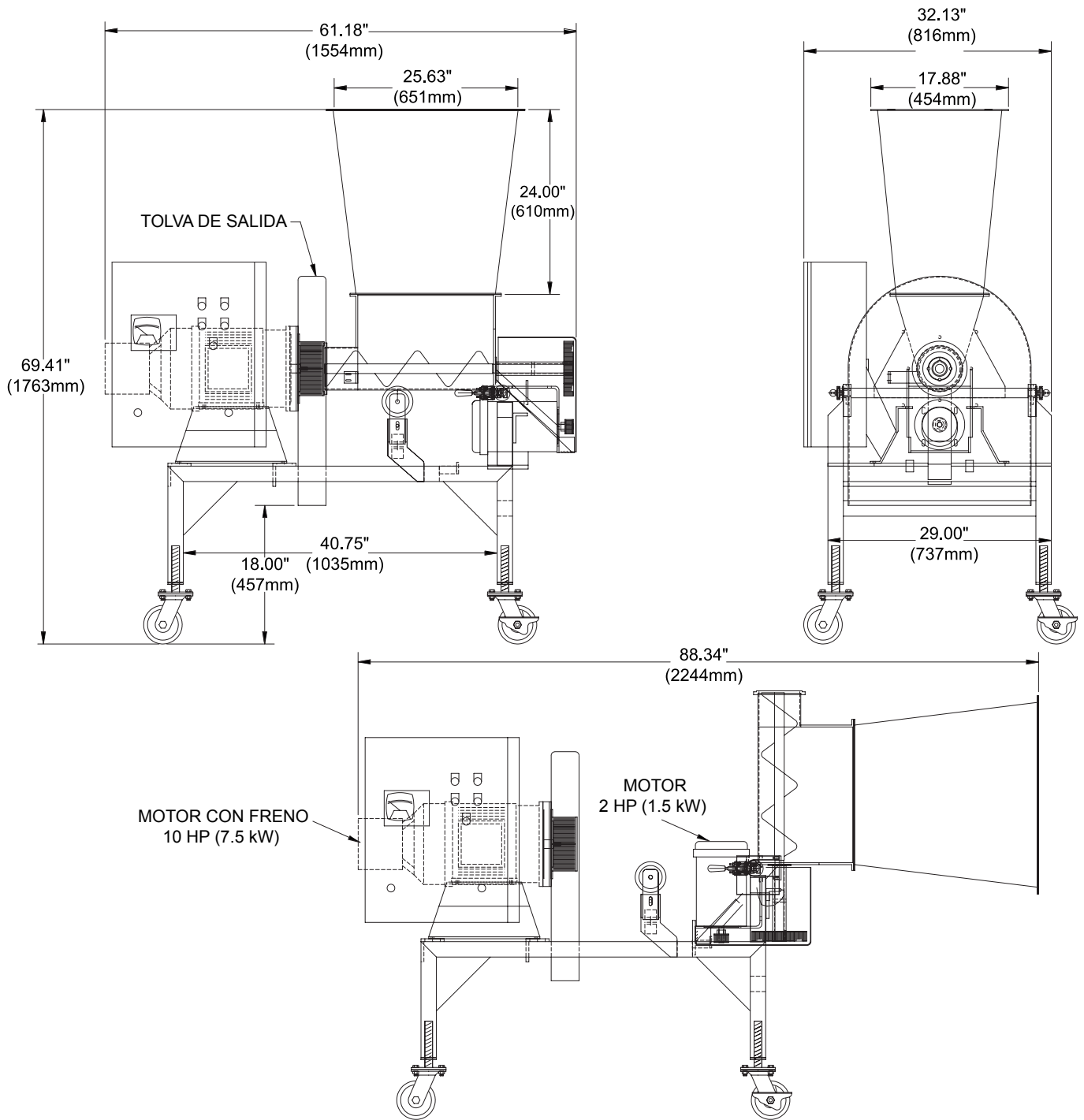

USTED ESTA INVITADO A REALIZAR PRUEBAS CON SU PRODUCTO

Urschel tiene una red completa de laboratorios de prueba y una experimentada red de representantes técnicos alrededor del mundo, listos para ayudarlo con cualquier aplicación de corte. Comuníquese hoy mismo con su representante de Urschel para programar una prueba completa, sin compromiso alguno en www.urschel.com.

COMITROL®
BY **URSCHEL** THE SIZE REDUCTION SPECIALISTS



URSCHEL®
The Global Leader in Food Cutting Technology
www.urschel.com | ✉ info@urschel.com