

URSCHEL® MODELO CCL

CORTADORA EM TRELIÇA ÚNICA

O modelo CCL fornece um corte de rodela em treliça exclusivas e de espessuras variadas. Ambos os lados da rodela são ondulados, com as ondas de cada lado da rodela fazendo aproximadamente 90° entre si, dando origem a batatas fritas com este corte de treliça ou batatas fritas mais grossas tipo waffle. Cortar estas rodela envolve um impulsor rotativo constituído por 4 tubos de retenção - à medida que o impulsor gira, o mesmo acontece com os tubos e as batatas giram nos eixos vertical e radial simultaneamente. A força centrífuga, mantém as batatas no lugar para cortar e definir com precisão as ondulações. O corte em treliça é uma aplicação única. É necessário uma alimentação adequada da máquina para garantir a produção contínua. As batatas de alta qualidade, ovais ou achatadas, medindo entre 2 - 4 polegadas (51 - 102 mm) são as mais adequadas. As cortadoras do modelo CC, podem ser convertidas em cortadoras de treliça modelo CCL.



TIPOS DE CORTE

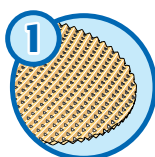

1 TRELIÇA FINA
Aparência translúcida com pequenos orifícios em treliça visíveis após a fritura. 8 ondas por polegada (25,4 mm). Aproximadamente 0,125" (3,2 mm) pico a pico.



2 TRELIÇA GROSSA
Orifícios de treliça pequenos visíveis. 5,7 ondas por polegada (25,4 mm). Aproximadamente .175" (4,4 mm) pico a pico.



3 TRELIÇA PROFUNDA
Orifícios de treliça ligeiramente maiores. 2,25 ondas por polegada (25,4 mm). Aproximadamente 0,446" (11,2 mm) pico a pico.

VISÃO GERAL DO CORTE

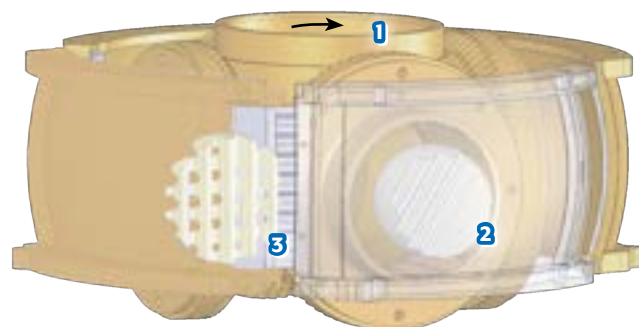

1. Conjunto do impulsor rotativo
2. Um dos quatro tubos rotativos de retenção de batata
3. Uma das quatro estações de faca ondulada

CORTADORA URSCHEL® MODELO CCL

Dimensões e pesos podem variar dependendo da configuração escolhida para a máquina.

Comprimento:48,03" (1220 mm)

Peso Líquido:540 lb (245 kg)

Largura:35,26" (896 mm)

Altura:32,68" (830 mm)

Motor:2 ou 5 CV
(1,5 or 3,7 kW)



ESPECIFICAÇÕES E DIMENSÕES

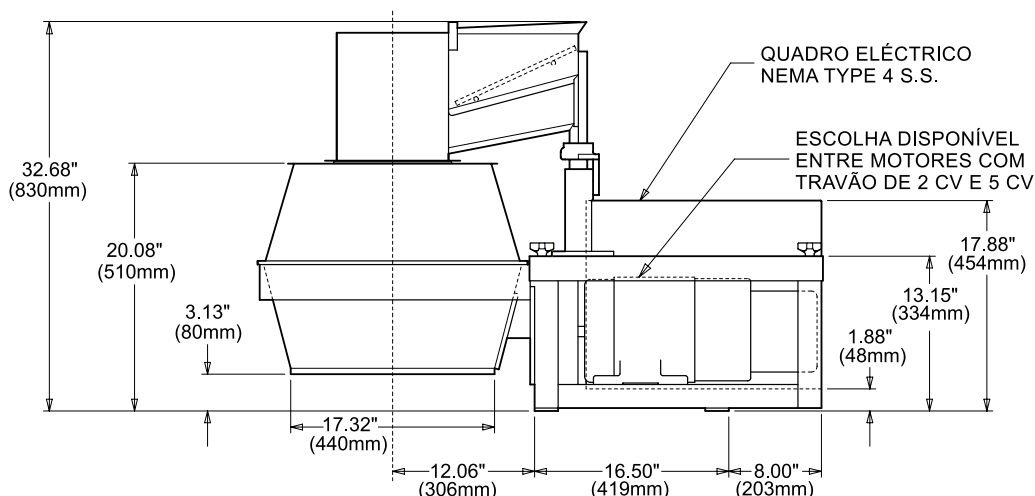
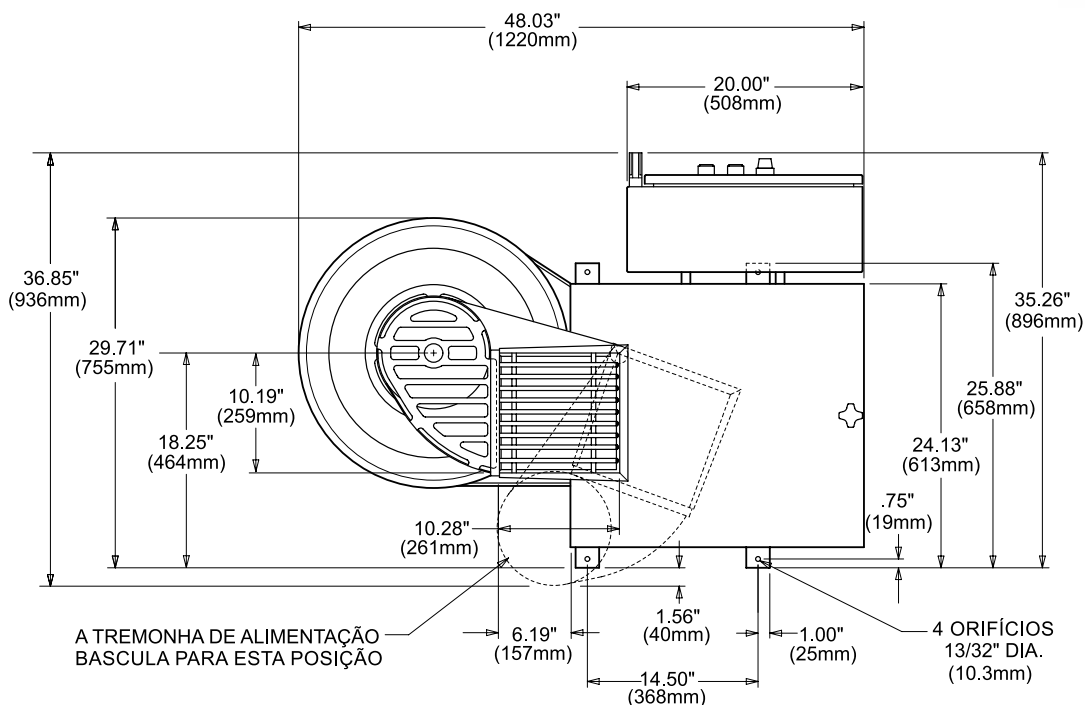

FAÇA UM TESTE DE CORTE COM O SEU PRODUTO

Entre em contacto com o representante local da Urschel para agendar um teste de corte do seu produto, gratuito e sem compromisso: www.urschel.com.



URSCHEL®

The Global Leader in Food Cutting Technology

www.urschel.com | ✉ info@urschel.com