

URSCHEL® MODELE CCL

UNIQUE COUPEUSE A CHIPS GAUFRETTES

Le Modèle CCL produit des chips de différentes épaisseurs avec un aspect gaufré unique. Les deux faces de la tranche ont des ondulations croisées à 90° pour réaliser des chips gaufrettes fines à très grosses. Le tranchage nécessite une turbine rotative avec quatre tubes de maintien – comme la turbine tourne ainsi que les tubes, les pommes de terre tournent de manière horizontale et verticale simultanément. La force centrifuge maintient les pommes de terre en place pour une coupe ondulée précise. La coupe chips gaufrettes est une application unique. Une bonne alimentation de la machine est nécessaire pour assurer une production en continu. Les pommes de terre refroidies, ovales ou plates, de grande qualité mesurant de 51 à 102 mm sont les plus adaptées. Les Modèles CC peuvent être convertis en Modèle CCL.



TYPES DE COUPE



- 1 ASPECT GAUFRE FIN**
Apparence translucide avec de petits trous visibles après la friture. 8 ondulations par pouce (25,4 mm). Environ 3,2 mm de sommet à sommet.



- 2 ASPECT GAUFRE GROS**
Petits trous visibles. 5,7 ondulations par pouce (25,4 mm). Environ 4,4 mm de sommet à sommet.



- 3 ASPECT GAUFRE TRES GROS**
Trous légèrement plus gros. 2,25 ondulations par pouce (25,4 mm). Environ 11,2 mm de sommet à sommet.

PRINCIPE DE COUPE

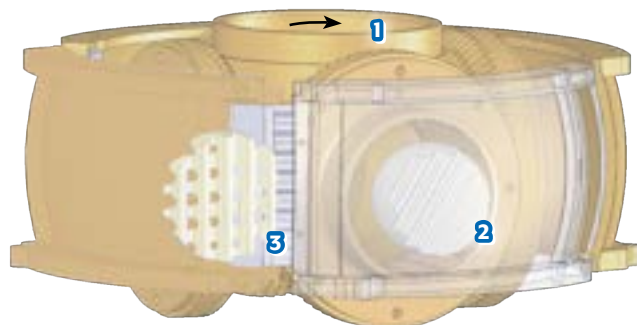

1. Ensemble turbine rotative
2. Un des quatre tubes de maintien des pommes de terre
3. Une des quatre stations de coupe ondulée

Si votre application ne figure pas sur cette page, contactez votre représentant Urschel pour déterminer la solution la mieux adaptée à vos besoins de coupe.

URSCHEL® MODELE CCL

Les dimensions et le poids peuvent varier en fonction de la configuration de la machine.

Longueur :1220 mm

Poids Net :245 kg

Largeur :896 mm

Moteur :2 ou 5 CV

Hauteur :830 mm

(1,5 ou 3,7 kW)



SPECIFICATIONS & DIMENSIONS

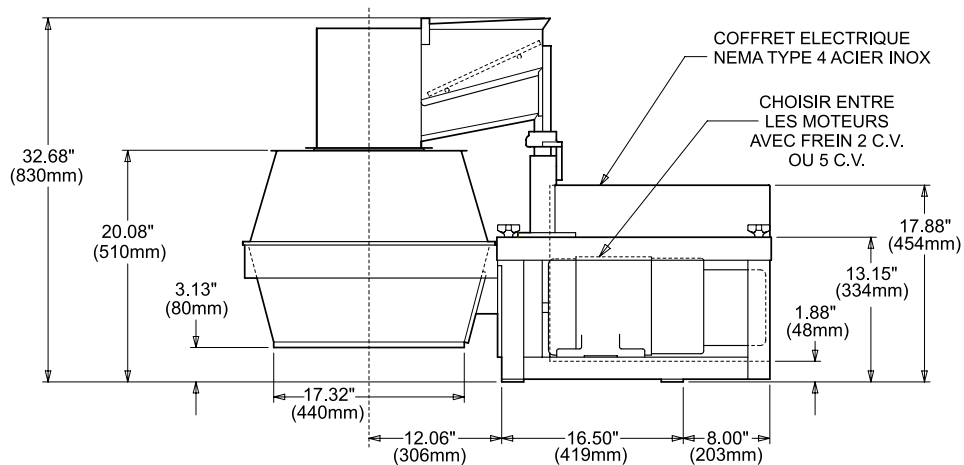
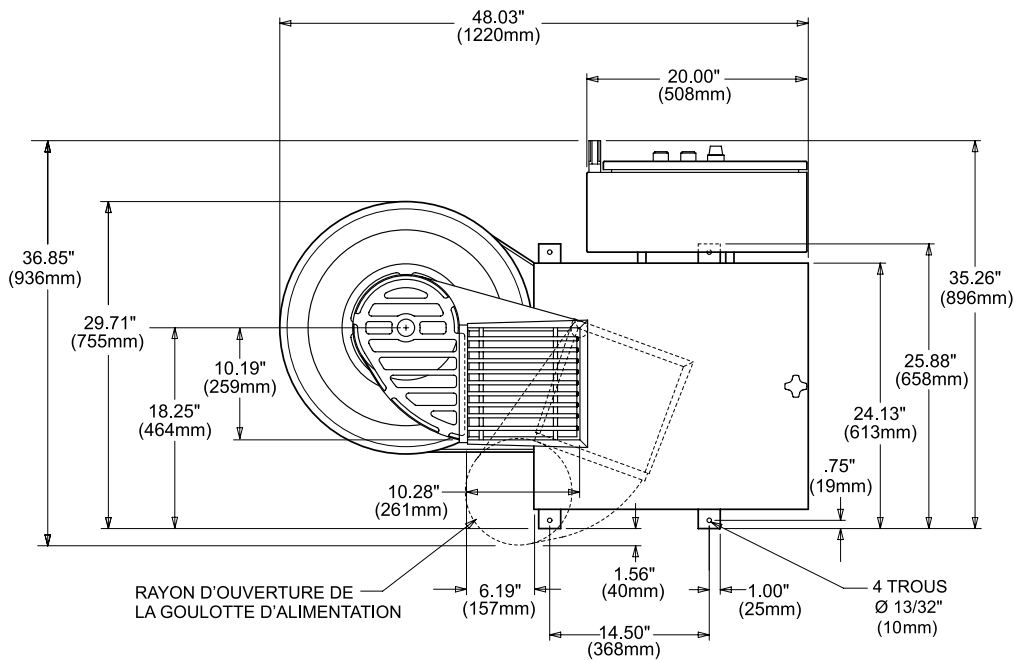

NOUS VOUS INVITONS A TESTER VOS PRODUITS

Contactez votre représentant Urschel pour fixer un rendez-vous et effectuer les tests sans frais ni obligation de votre part. www.urschel.com.



URSCHEL®

Leader Mondial des Procédés de Coupe Agroalimentaire

fr.urschel.com | ✉ france@urschel.com