

# COMITROL® PROCESSOR MODELO 3600 SLANT

DESDE PEQUENOS VOLUMES ATÉ AMBIENTES DE ALTA CAPACIDADE

O moinho Modelo 3600 Slant, é tão popular em ambientes de baixa produção como em produções em larga escala. O moinho 3600 Slant, está equipado com um motor de 10 CV (7,5 kW) e velocidades até 3600 RPM. Esta máquina de alimentação por gravidade, tem um tamanho compacto. Este moinho, é muitas vezes vendido como pré-cortador e usado em conjunto com o moinho Comitrol Processor Model 1700 ou 1500.

Aplicações comuns; incluem reaproveitamento de produtos de padaria, carne de frango / mariscos e subprodutos, e vegetais / frutas. A construção em aço inoxidável, assegura além de elevada durabilidade, fácil limpeza e manutenção. Este moinho, tem características adaptadas ao funcionamento contínuo e para produção ininterrupta e, foi projectado para assegurar fácil limpeza e manutenção. A entrada do produto depende do estilo da cabeça de redução, selecção do impulsor e espaçamento dentro da cabeça. O tamanho máximo do produto aceite na alimentação, não deve exceder 2-1/2" (63,5 mm), em qualquer dimensão.



## TIPOS DE CORTE

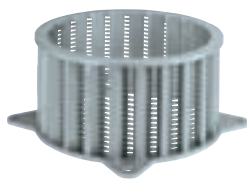

### Cabeça de Corte

Utiliza Cabeça de Corte de 6" (152,4 mm) de diâmetro a qual devidamente conjugada com uma variedade de impulsores disponíveis, produz partículas com tamanhos que variam de grossas a finas.

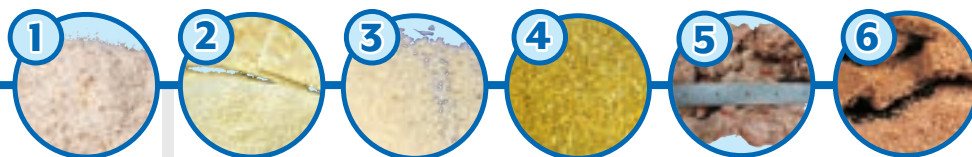

**1** PEDAÇOS DE PÃO

**2** REAPROVEITAMENTO DE BOLACHA CRACKER

**3** CÔCO DESIDRATADO

**4** CASCA DE CITRINOS DESIDRATADA

**5** RESÍDUOS DE PEIXES

**6** GRANOLA

**7** PURÉ DE PÊSEGO

**8** REAPROVEITAMENTO DE BISCOITOS DE MANTEIGA DE AMENDOIM

**9** MOLHOS

**10** REAPROVEITAMENTO DE BISCOITOS E WAFFERS



NOTA: Produtos explosivos ou que criem uma atmosfera potencialmente explosiva, não devem ser processados com esta máquina ou por qualquer máquina standard da Urschel. É possível criar uma atmosfera potencialmente explosiva, se o processamento do produto produzir fumos e pó em concentrações suficientes. Nestas situações, os clientes podem trabalhar com a Urschel para desenvolver uma solução personalizada por meio de um processo de impressão certificada (CP).

## VISÃO GERAL DO CORTE

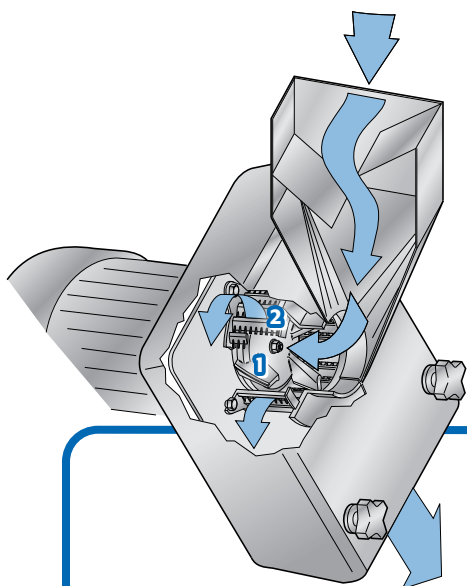

**1.** Impulsor

**2.** Cabeça de Corte

**3.** Separadores Horizontais

**4.** Facas Verticais

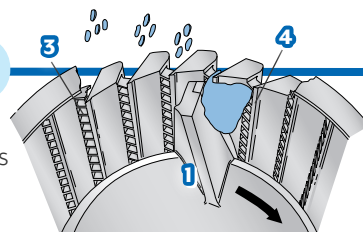

Se a aplicação que pretende para o seu produto não for mencionada nesta página, entre em contacto com o representante local da Urschel a fim de determinar a solução mais eficaz às suas necessidades de redução de dimensões.

# COMITROL® PROCESSOR MODELO 3600 SLANT

Dimensões e pesos podem variar dependendo da configuração escolhida para a máquina.

**Comprimento:** ..... 35,69 (907 mm)

**Peso Líquido:** ..... 400 lb (181 kg)

**Largura:** ..... 29,21" (742 mm)

**Motor:** ..... Impeller –

**Altura:** ..... 38,64" (981 mm)

10 CV (7,5 kW)



NOTA: Produtos explosivos ou que criem uma atmosfera potencialmente explosiva, não devem ser processados com esta máquina ou por qualquer máquina standard da Urschel. É possível criar uma atmosfera potencialmente explosiva, se o processamento do produto produzir fumos e pó em concentrações suficientes. Nestas situações, os clientes podem trabalhar com a Urschel para desenvolver uma solução personalizada por meio de um processo de impressão certificada (CP).

ESPECIFICAÇÕES E DIMENSÕES

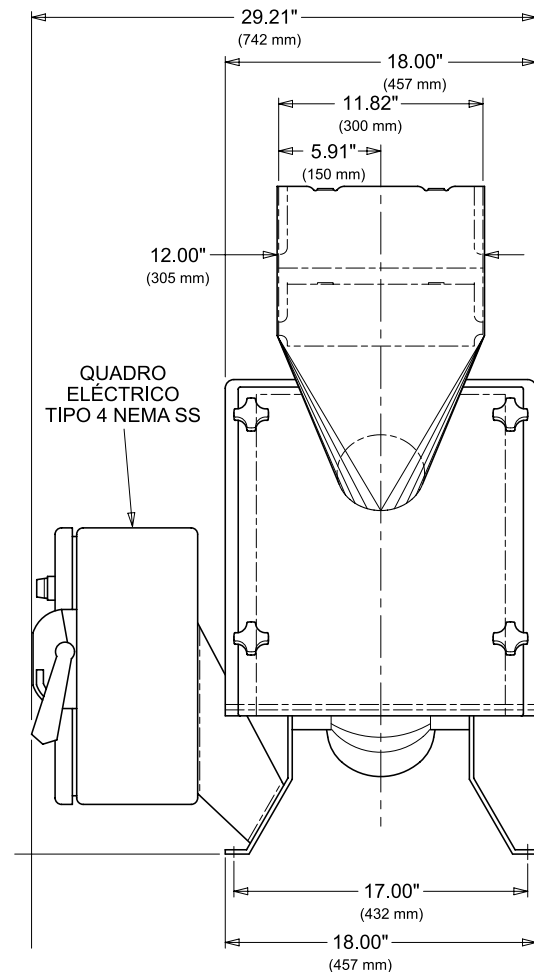
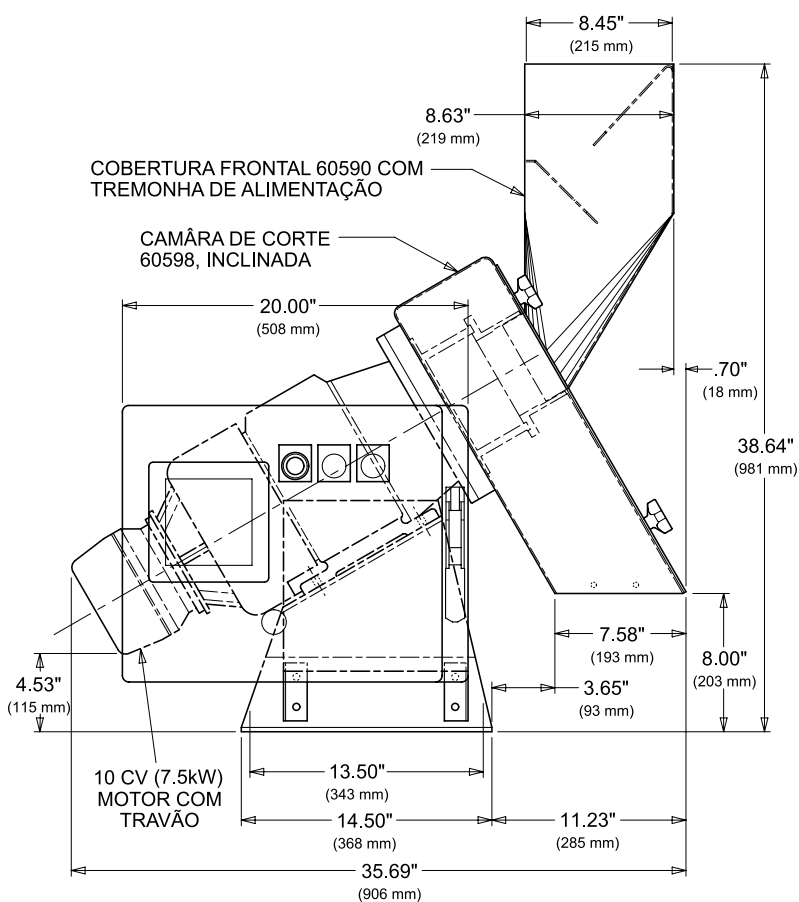

TESTE O SEU PRODUTO NA URSCHEL

Entre em contacto com o representante local da Urschel para agendar um teste de corte do seu produto, gratuito e sem compromisso

**COMITROL®**  
BY URSCHEL THE SIZE REDUCTION SPECIALISTS



**URSCHEL®**  
The Global Leader in Food Cutting Technology

www.urschel.com | ✉ info@urschel.com