

PROCESSEUR COMITROL® MODELE 1500

AFFINAGE ET LISSAGE DE PRODUITS LIQUIDES

Le processeur Comitrol® Modèle 1500 est spécialement conçu pour la transformation des produits liquides et visqueux, y compris le lissage et l'homogénéisation. Il est équipé de têtes de Microcoupe de 152,4 mm de diamètre. La taille du produit entrant dépend du type de tête de coupe et de turbine utilisés et de l'espacement des lames. Généralement, la taille du produit entrant ne doit pas dépasser 9,5 mm dans aucune dimension.

Le Modèle 1500 est équipée d'une tête de Microcoupe et de la turbine correspondante pour produire une variété de produits tels que les nectars de fruits, graines de soja, ketchup, sauce barbecue, purées de légumes, concentrés pour boissons, crèmes et pommades. La machine est conçue pour une utilisation en continu, une production ininterrompue, un nettoyage et un entretien faciles.



TYPES DE COUPES



Têtes de Microcoupe

Utilise une tête de Microcoupe de 152,4 mm de diamètre. Produit des particules pouvant aller des particules les plus grossières aux émulsions les plus fines. Afin de déterminer la combinaison de pièces de coupe qui convient à votre application, Urschel vous recommande d'effectuer des tests de coupe sans frais ni obligation de votre part. Contactez Urschel pour plus d'informations.



- 1** PEROXIDE DE BENZOYLE
- 2** INGREDIENTS POUR LES GELULES PHARMACEUTIQUES
- 3** PUREE DE MANGUE

- 4** COLLAGENE
- 5** PATE DE PIMENT
- 6** ALGUES
- 7** LAIT DE SOJA

- 8** KETCHUP
- 9** PATE D'AMANDE
- 10** SAUCE BUFFALO

NOTE: les produits explosifs ou créant une atmosphère potentiellement explosive ne doivent pas être transformés dans une machine Urschel standard quelle qu'elle soit. Il peut se créer une atmosphère potentiellement explosive si le traitement du produit génère une importante concentration de fumée ou de poussière. Dans ce cas, Urschel peut vous aider à développer une solution personnalisée par le biais d'une fabrication spéciale appelée CP (Certified Print).

PRINCIPE DE COUPE

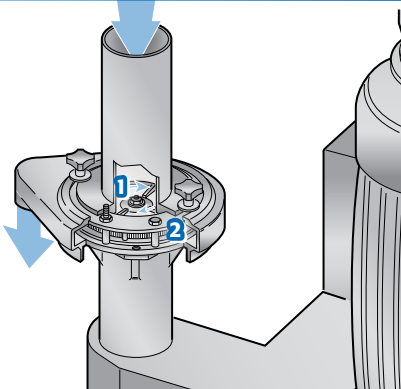

- 1.** Turbine
- 2.** Tête de Microcoupe
- 3.** Lames de Microcoupe

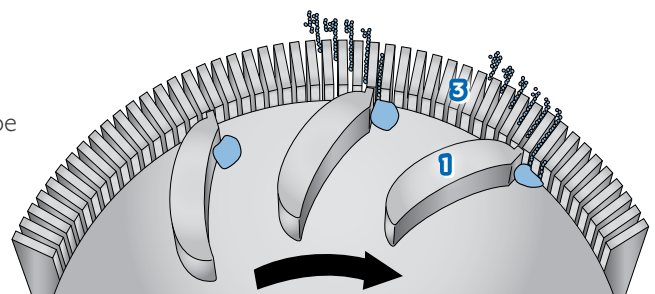

Si votre application ne figure pas sur cette page, contactez votre représentant Urschel pour déterminer la solution la mieux adaptée à vos besoins de coupe.

PROCESSEUR COMITROL® MODELE 1500

Les dimensions et le poids peuvent varier en fonction de la configuration de la machine.

Longueur: 1318 mm Poids Net: 499 kg
 Largeur: 839 mm Moteurs: 15, 30, ou 40 CV
 Hauteur: *1833 mm (11.2, 22.4, ou 30 kW)

*Hauteur habituelle avec un moteur de 40 CV. La hauteur varie en fonction de la puissance et du fabricant du moteur.



SPECIFICATIONS & DIMENSIONS

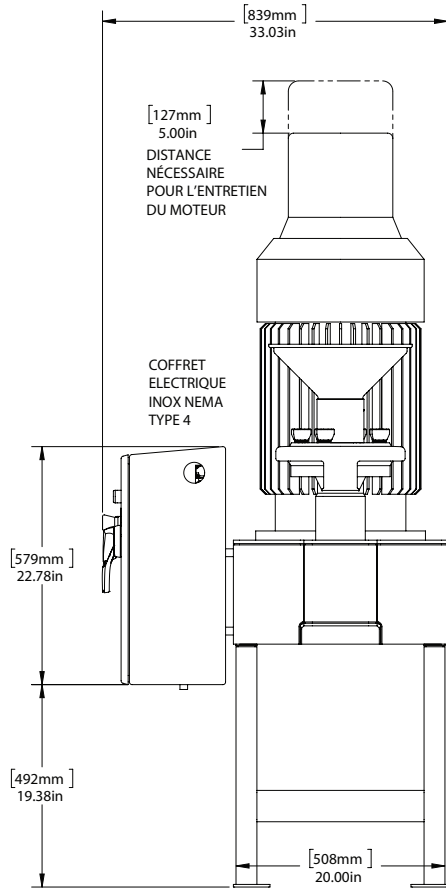

DIMENSION "A" VARIE EN FONCTION DE L'ENSEMBLE D'ALIMENTATION (CONSULTER URSCHEL LABORATORIES)

DIMENSION "B" VARIE EN FONCTION DU TUBE D'ALIMENTATION (CONSULTER URSCHEL LABORATORIES)

DIFFÉRENTS ENSEMBLES D'ALIMENTATION DISPONIBLES LA HAUTEUR ET L'OUVERTURE PEUVENT VARIER.

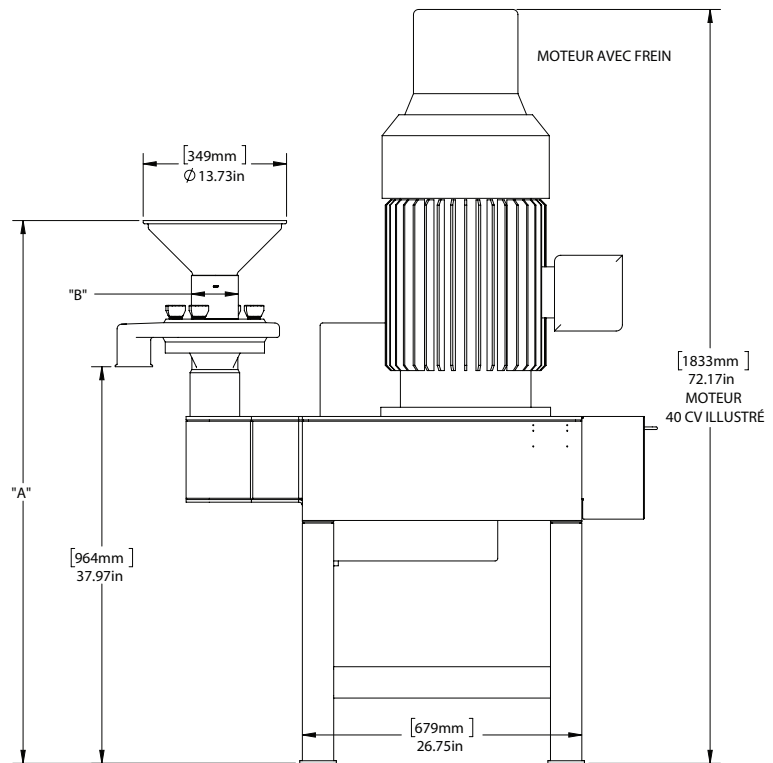
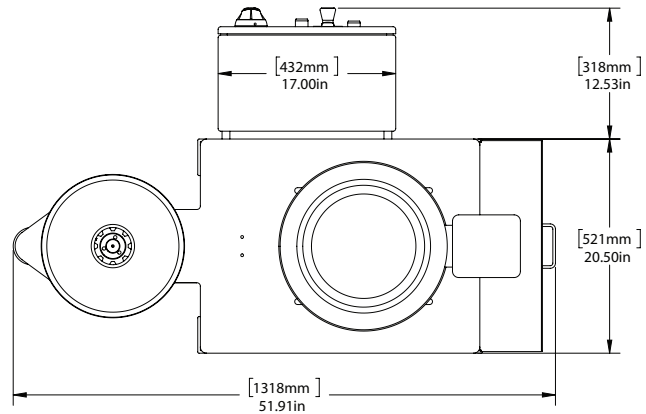

EFFECTUEZ UN ESSAI DE COUPE

Contactez votre représentant Urschel pour programmer un ensemble de tests complet sans frais et sans engagement de votre part.

COMITROL®
 D'URSCHEL, SPÉCIALISTES DE LA RÉDUCTION DIMENSIONNELLE



URSCHEL®
 Leader Mondial des Procédés de Coupe Agroalimentaire
 fr.urschel.com | ✉ france@urschel.com