

COUPEUSE AFFINITY INTEGRA®

POUR LES PRODUITS DIFFICILES A COUPER

La Coupeuse[®] Affinity Integra[®] (Integra - MINT) est la dernière-née de la nouvelle gamme des coupeuses Affinity[®] et produit des coupes de petites à moyennes dimensions. C'est une version légèrement plus petite que l'Affinity qui possède les caractéristiques des modèles historiques de la gamme RA et de l'Affinity. Elle est conçue pour remplacer les machines de la gamme RA dans les lignes de production. Elle offre aux industriels une amélioration significative grâce à une goulotte d'alimentation plus grande, une plus grande turbine, une nouvelle conception plus hygiénique, et un rendement potentiel supérieur de 20 à 50 %. La nouvelle Integra convient parfaitement à la production de cubes petits à moyens à partir de produits difficiles. Elle accepte des produits entrants pouvant aller jusqu'à 114 mm. Tout en ayant les mêmes caractéristiques que l'Affinity, elle répond aussi au défi des applications difficiles telles que le fromage, les viandes à haute teneur en matières grasses, les produits réfrigérés, les ingrédients pour pâtisserie collants et les produits tels que les pickles en saumure.



TYPES DE COUPE

TRANCHES

Tranches Plates : de 3,2 à 12,7 mm

CUBES/CRUMBLES/ GRANULATIONS/BATONNETS

Pour obtenir une coupe en 2 ou 3 dimensions, il est nécessaire de régler l'épaisseur de tranchage et d'utiliser les arbres de coupe circulaire et transversale qui conviennent.

Arbre de Coupe Circulaire :

3,2 à 63,5 mm

Arbre de Coupe Transversale :

3,2 à 38,1 mm

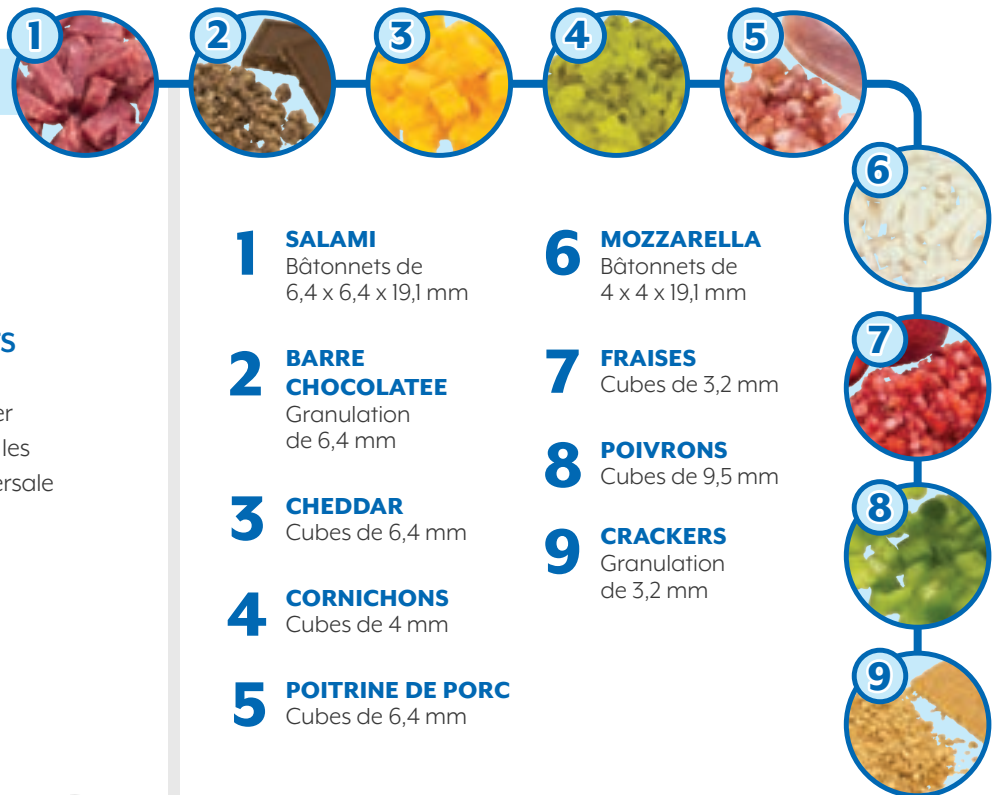

1 SALAMI
Bâtonnets de
6,4 x 6,4 x 19,1 mm

**2 BARRE
CHOCOLATEE**
Granulation
de 6,4 mm

3 CHEDDAR
Cubes de 6,4 mm

4 CORNICHONS
Cubes de 4 mm

5 POITRINE DE PORC
Cubes de 6,4 mm

6 MOZZARELLA
Bâtonnets de
4 x 4 x 19,1 mm

7 FRAISES
Cubes de 3,2 mm

8 POIVRONS
Cubes de 9,5 mm

9 CRACKERS
Granulation
de 3,2 mm

PRINCIPE DE COUPE

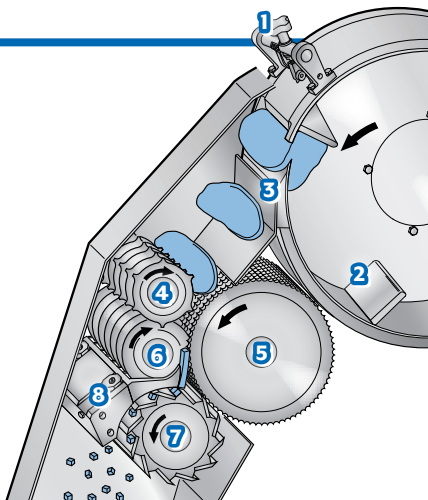

1. Molette de Réglage d'Épaisseur de Tranche
2. Pales Turbine
3. Couteau Trancheur
4. Arbre d'Alimentation
5. Tambour d'Alimentation
6. Couteaux Circulaires
7. Couteaux Transversaux
8. Peigne de Dégagement

Si votre application ne figure pas sur cette page, contactez votre représentant Urschel pour déterminer la solution la mieux adaptée à vos besoins de coupe.

COUPEUSE AFFINITY INTEGRA®

Les dimensions et le poids peuvent varier en fonction de la configuration de la machine.

Longueur :1383 mm

Poids Net : 680 kg

Largeur :1373 mm

Moteur :10 CV (7,5 kW)

Hauteur :1803 mm



SPECIFICATIONS & DIMENSIONS

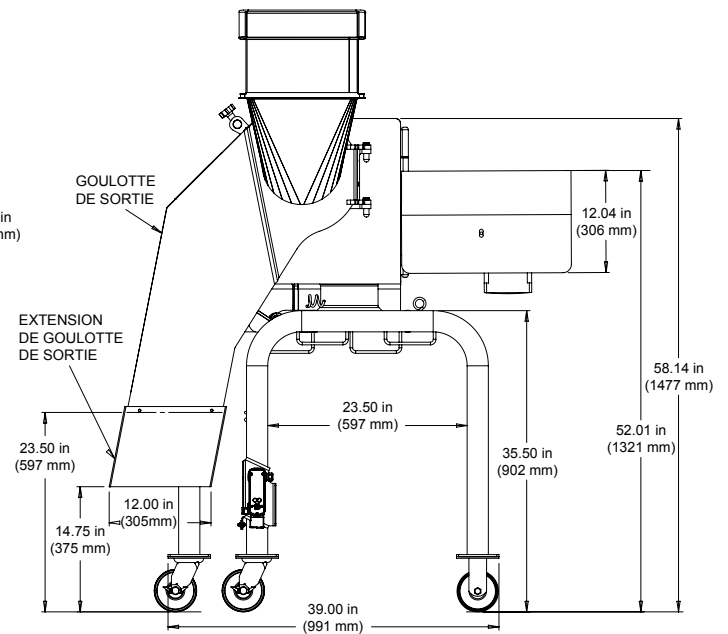
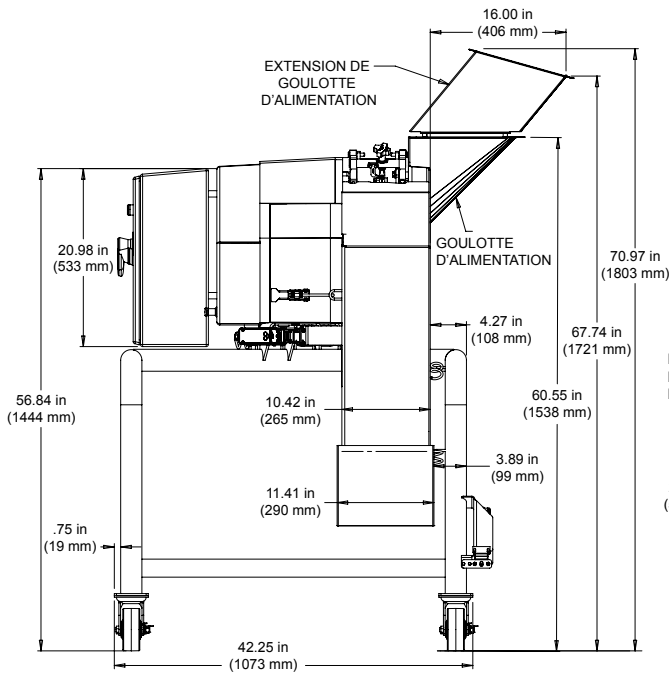
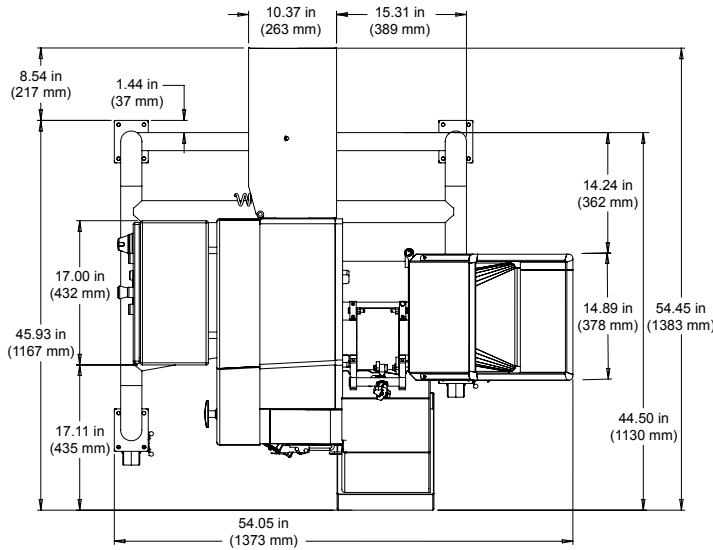

NOUS VOUS INVITONS A TESTER VOS PRODUITS

Contactez votre représentant Urschel pour fixer un rendez-vous et effectuer les tests sans frais ni obligation de votre part. www.urschel.com.



URSCHEL®

Leader Mondial des Procédés de Coupe Agroalimentaire

fr.urschel.com | ✉ france@urschel.com