

# AFFINITY INTEGRA® BLOKJESSNIJMACHINE

## VERWERKT MOEILIK SNIJDBARE PRODUCTEN

De nieuwe Affinity Integra, een kleinere versie van de originele Affinity®, blinkt uit in het verwerken van uitdagende, moeilijk snijdbare producten: kaas, zacht vlees, vlees met een hoog vetgehalte, bevroren producten, plakkerige bakingsrediënten en in zuur ingelegde producten. De machine maakt een perfecte snit en snijdt in hoog tempo blokjes op specificatie van de klant.

Deze nieuwe blokjessnijmachine bevat ontwerpelementen van de succesvolle Model RA-serie, de Affinity en de Sprint® en kan bestaande machines van de Model RA-serie één op één vervangen. De Integra accepteert een grotere invoermaat (tot ongeveer 115 mm), heeft een hogere capaciteit en werkt efficiënter dan de machines van de RA-serie. Bezoek de Urschel-website voor meer informatie.



## SOORTEN SNITS

### SCHIJFJES

**Schijfdikte:** tot 13 mm

### BLOKJES/GRANULATEN/KRUIMELS

Voor het snijden van blokjes worden een snijmes, een cirkelmessenrol en een dwarsnijmessenrol gebruikt. Het formaat van het blokje kan worden aangepast door de schijfdikte en eventueel de snijrollen aan te passen.

**Snits van cirkelmessen:** 3,2 – 25 mm

**Snits van dwarsnijmessen:** 3,2 – 38 mm

### JULIENNEREEPJES/RASP

Platte reepjes kunnen worden gemaakt door de dwarsnijmessenrol of de cirkelmessenrol te verwijderen. De reepjes kunnen korter worden gemaakt door cirkelmessen of dwarsnijmessen te combineren.



**1 SALAMI**  
Reepjes van  
6,4 x 6,4 x 19 mm

**2 CHOCOLADEREPEN**  
Granulaten  
van 6,4 mm

**3 CHEDDARKAAS**  
Blokjes van 6,4 mm

**4 RELISH**  
Blokjes van 4 mm

**5 BUIKSPEK**  
Blokjes van 6,4 mm

**6 MOZZARELLA**  
Reepjes van  
4 x 4 x 19 mm

**7 AARDBEIEN**  
Blokjes  
3,2 mm

**8 PAPRIKA**  
Blokjes van  
9,5 mm

**9 GRAHAM-  
CRACKERS**  
Granulaten  
van 3,2 mm

## SNIJGEDEELTE

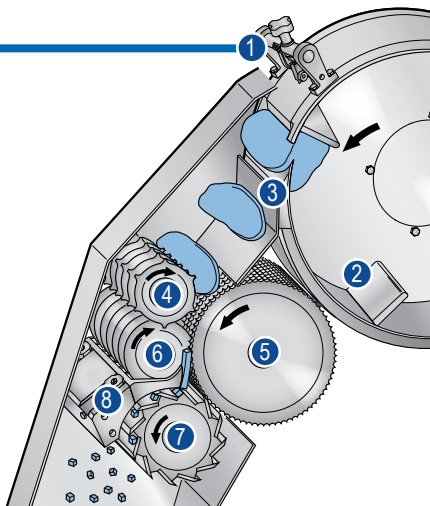

1. Schijfstelknop
2. Schoepen
3. Snijmes
4. Doorvoerrol
5. Doorvoertrommel
6. Cirkelmessen
7. Dwarssnijmessen
8. Stripplaat

# AFFINITY INTEGRA<sup>®</sup> BLOKJESSNIJMACHINE



De afmetingen en gewichten kunnen variëren naargelang de configuratie van de machine.

Lengte: ..... 1383 mm    Nettogewicht: ..... 680 kg  
 Breedte: ..... 1373 mm    Motor: ..... 10 pk (7,5 kW)  
 Hoogte: ..... 1803 mm

MACHINESPECIFICATIES

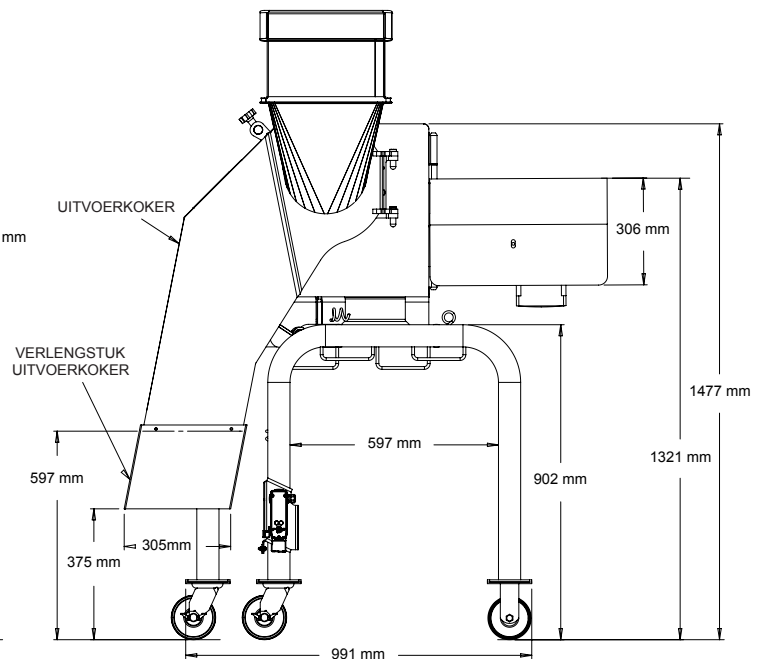
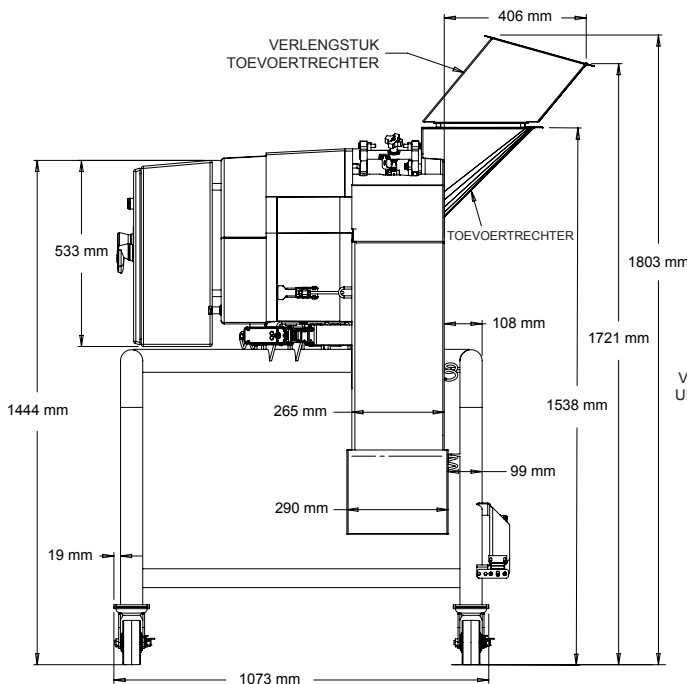
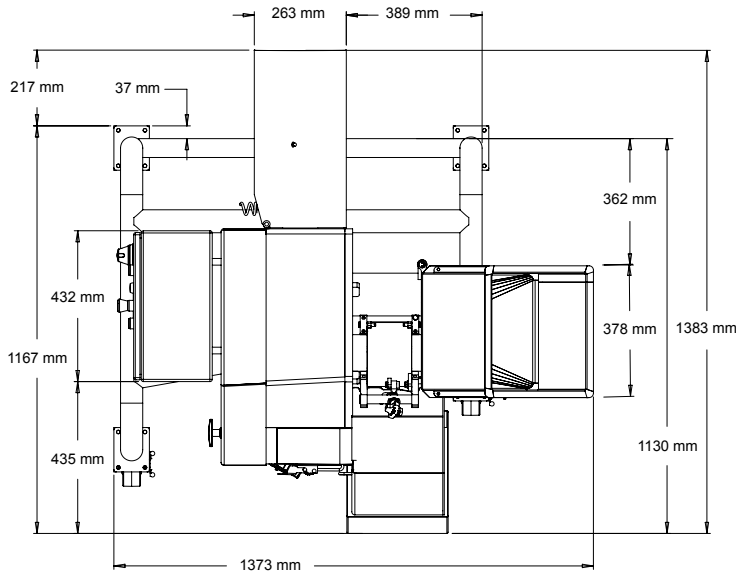

## LAAT EEN SNIJTEST VAN UW PRODUCT UITVOEREN

Neem contact op met uw lokale Urschel-dealer om een uitgebreide snijtest van uw product te laten uitvoeren: [www.urschel.nl](http://www.urschel.nl). Deze test verplicht u tot niets.



# URSCHEL<sup>®</sup>

The Global Leader in Food Cutting Technology

[www.urschel.nl](http://www.urschel.nl) | ✉ [netherlands@urschel.com](mailto:netherlands@urschel.com)