

# Robot Comitrol® Slant Modello 3600

## Riduzione dimensionale controllata in particelle



Robot Comitrol®  
Modello 3600 Slant

### SPECIFICHE

Robot Comitrol® Modello 3600 Slant:

Lunghezza: . . . . .	907 mm
Larghezza: . . . . .	742 mm
Altezza: . . . . .	981 mm
Peso netto: . . . . .	181 kg
Motore: . . . . .	Girante – 7,5 kW

### APPLICAZIONI

Con le loro dimensioni compatte, i robot Comitrol Slant Modelli 3600, 3640, 3660 e 3675 sono le macchine ideali per un'ampia varietà di ambienti produttivi operanti su piccoli volumi fino alle alte capacità.

I robot dispongono di una vasta selezione di teste di taglio e giranti idonee per diverse applicazioni, come ad esempio il taglio in pezzi e la riduzione in granuli, fiocchi, purea ed emulsioni.

È possibile lavorare prodotti alimentari come carne, pollame, frutta, verdure e formaggi e anche numerosi prodotti chimici e farmaceutici. La macchina è caratterizzata dal funzionamento continuo che permette di evitare interruzioni di produzione e da un design semplificato che facilita le operazioni di pulizia e manutenzione.

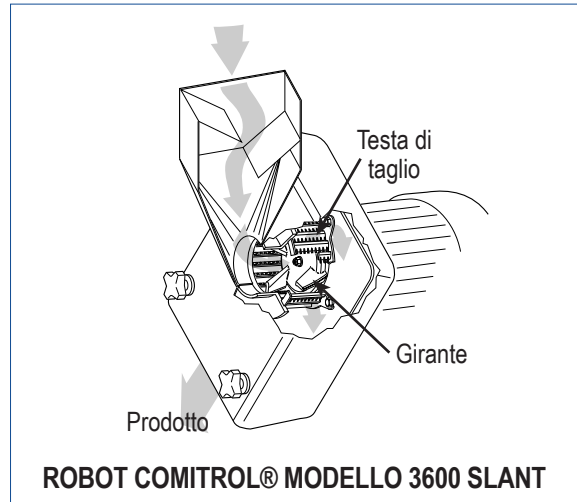

### PRINCIPIO DI FUNZIONAMENTO

Il prodotto viene guidato fino alla girante rotante ad alta velocità. Quando il prodotto raggiunge la girante, ruota ad elevata velocità all'interno della testa di taglio. La forza centrifuga spinge il prodotto verso l'esterno oltre i bordi taglienti della testa di riduzione fissa. La testa di taglio dispone di sottili barre orizzontali uniformemente distanziate, o separatori. Piccole porzioni del prodotto vengono spinte negli spazi tra i separatori e tagliate in fiocchi da colonne distanziate di lame verticali. Questi fiocchi viaggiano velocemente verso l'esterno allontanandosi dalla testa di taglio. Le superfici delle pareti tra le lame verticali vengono sollevate per eliminare l'attrito della frizione che produrrebbe calore.

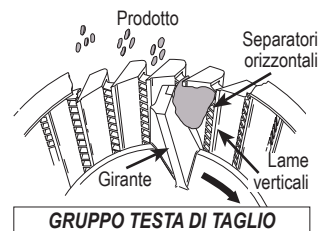

### TIPI DI TAGLI

È possibile produrre dimensioni di particelle che vanno da emulsioni grossolane a finissime. Per garantire la corretta combinazione delle parti di taglio, Urschel Laboratories, Inc. consiglia di effettuare gratuitamente un taglio di prova presso uno dei centri di prova dei prodotti presenti in tutto il mondo per individuare la soluzione più adeguata alle proprie esigenze di riduzione dimensionale.

# Robot Comitrol® Slant Modello 3600

## Disegno quotato

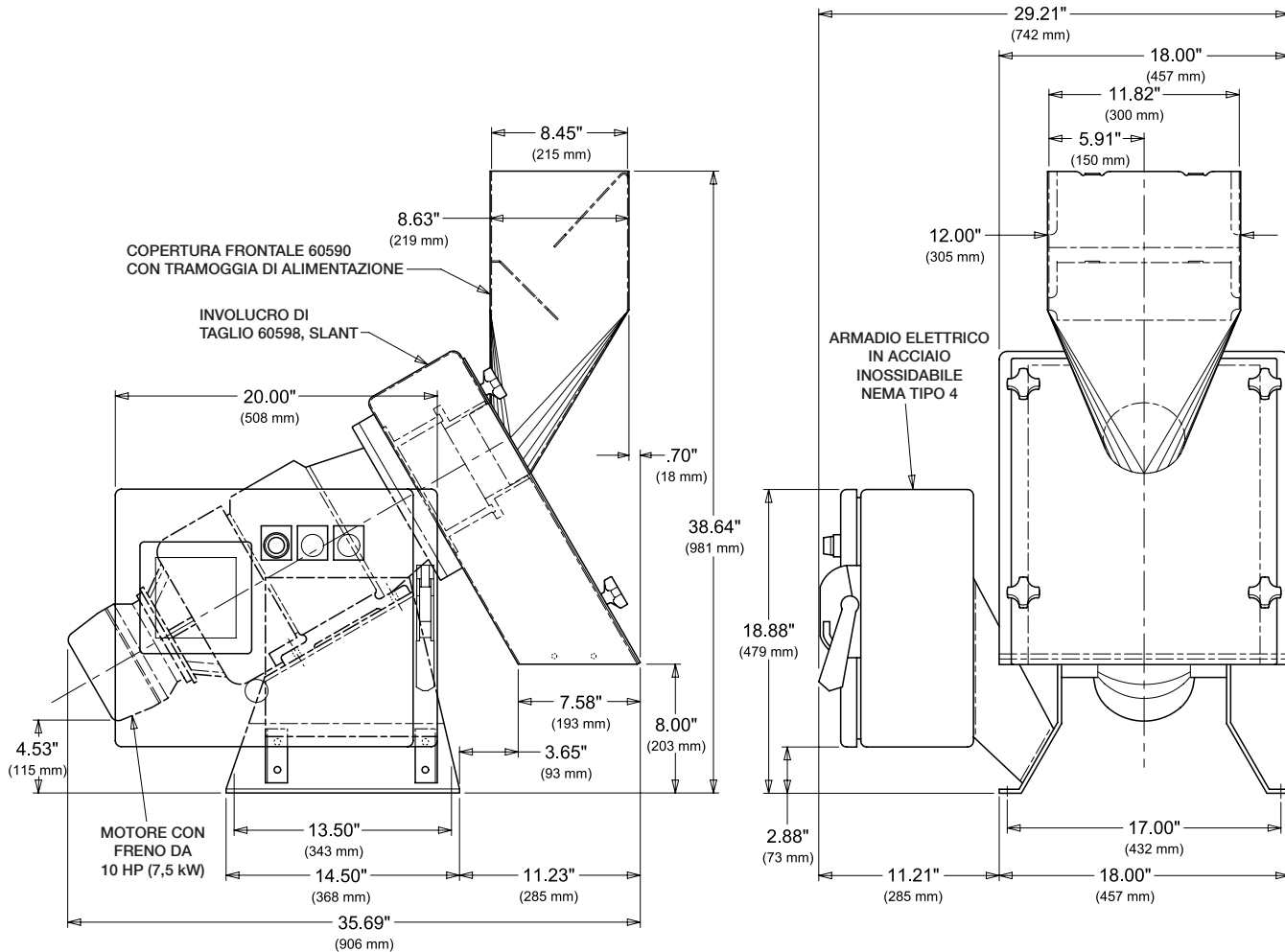

### È possibile una prova di taglio del prodotto

Urschel Laboratories si avvale di una rete globale di centri di prova di taglio dei prodotti e di commerciali e addetti all'assistenza di grande esperienza, che saranno al Suo fianco per qualsiasi applicazione di riduzione dimensionale. Contatti oggi stesso il rappresentante Urschel Laboratories più vicino per prenotare senza impegno una prova completa su [www.urschel.com](http://www.urschel.com).



## URSCHEL

INTERNATIONAL LTD. ITALY

Il Leader Globale delle Tecnologie di Taglio per Alimenti

Via F. LLI Vicari, 232, P. IVA: 105724000017

IT-14054 Castagnole Delle Lanze (AT) Italy

Tel : +39 0141 87 86 36 • Email : [italia@urschel.com](mailto:italia@urschel.com)

Web : [it.urschel.com](http://it.urschel.com)

Filiale di Urschel Laboratories, Incorporated U.S.A.