

Urschel® Modello OV

Taglierina per tagli trasversali, veloce ed efficiente

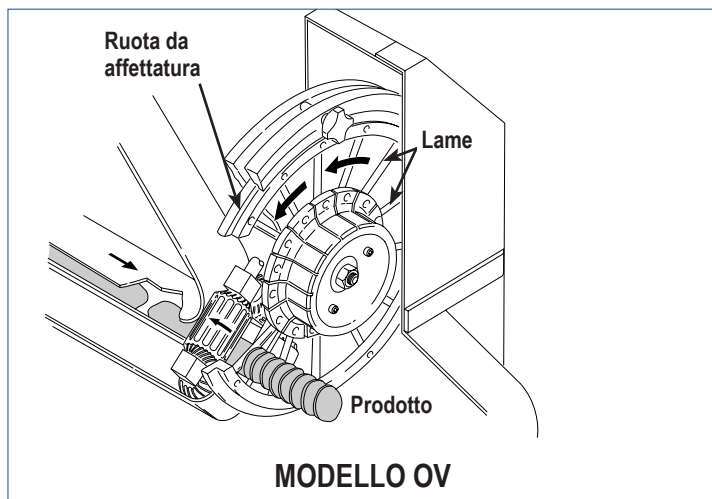

SPECIFICHE

Lunghezza: 1852 mm
Larghezza: 903 mm
Altezza: 1249 mm
Peso netto: 314 kg
Motore: 2,2 kW

APPLICAZIONI

La Urschel Modello OV esegue tagli trasversali uniformi di un'ampia varietà di prodotti alimentari di forma allungata a elevate capacità. È possibile effettuare tagli lisci e ondulati a partire da prodotti quali carote, sedano, cetrioli, sottaceti e zucca muschiata. Il taglio viene effettuato in tempi che evitano la rottura dei prodotti. Il Modello OV offre un'ampia selezione di spessori di taglio, il funzionamento continuo, che permette di evitare interruzioni di produzione, ed è stato progettato in modo da permettere di effettuare pulizia e manutenzione in tutta semplicità. Il Modello OV accetta prodotti aventi una larghezza o un diametro massimo di 2-3/4 in (69,9 mm).

PRINCIPIO DI FUNZIONAMENTO

Il prodotto posto in una tramoggia di alimentazione viene introdotto su due nastri di alimentazione ad alta velocità inclinati uno verso l'altro in modo da formare una sezione trasversale a forma di "V". Un nastro superiore a rotazione libera completa il contenimento del prodotto per assicurare l'introduzione positiva nella ruota da affettatura rotante. Le lame in tensione fungono da raggi e sostengono il cerchione della ruota da affettatura. Le lame sono leggermente piegate per creare un passo uniforme tra mozzo e cerchione. Il passo delle lame ha la funzione di far superare al prodotto la ruota da affettatura e di produrre uno spessore di taglio preciso. Il taglio viene effettuato in tempi che evitano la rottura del prodotto. Le fette tagliate vengono quindi scaricate in uno scivolo a spirale per ridurre la velocità prima di essere scaricate dalla macchina.

TIPI DI TAGLI

Tagli lisci e ondulati: ampia gamma di tagli da 1/16 a 1-3/4 in (da 1,6 a 44,5 mm). Quando si utilizzano le lame ondulate, è necessario sostituire lo spigolo da taglio in acciaio inossidabile.



Urschel® Modello OV

Disegno quotato

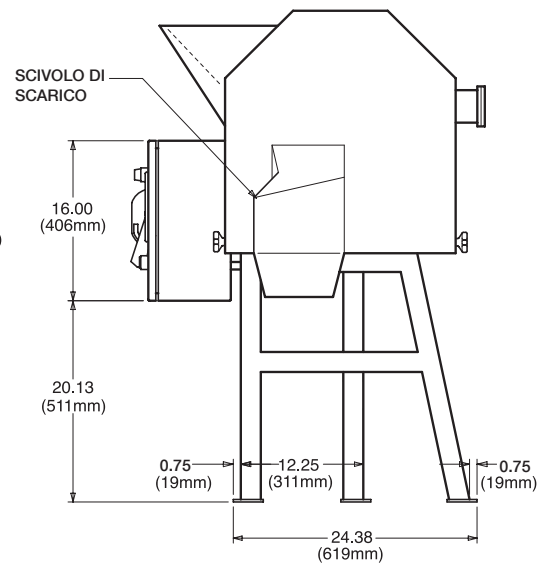
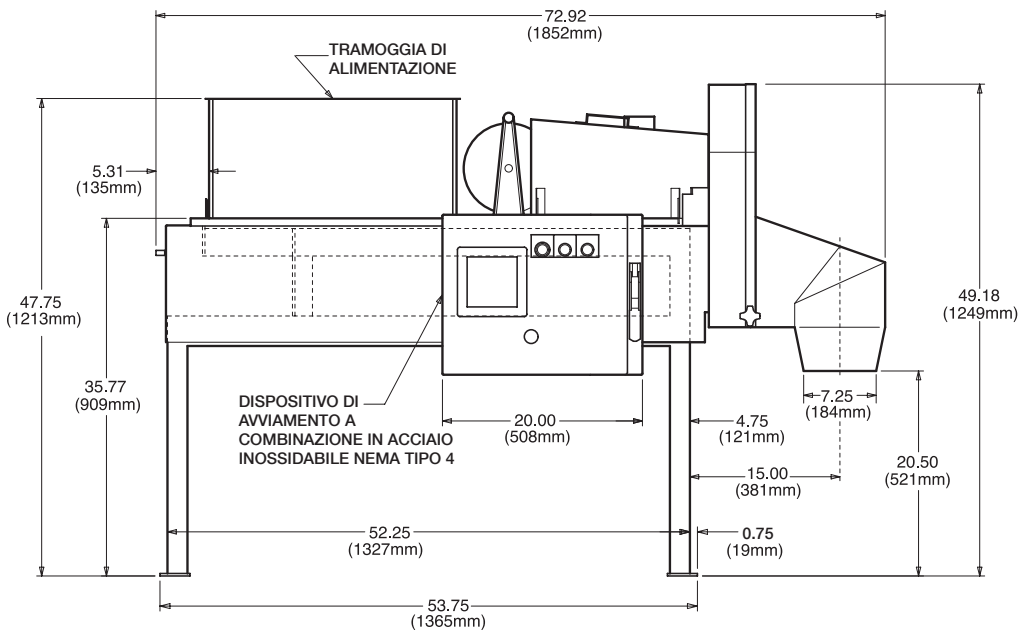
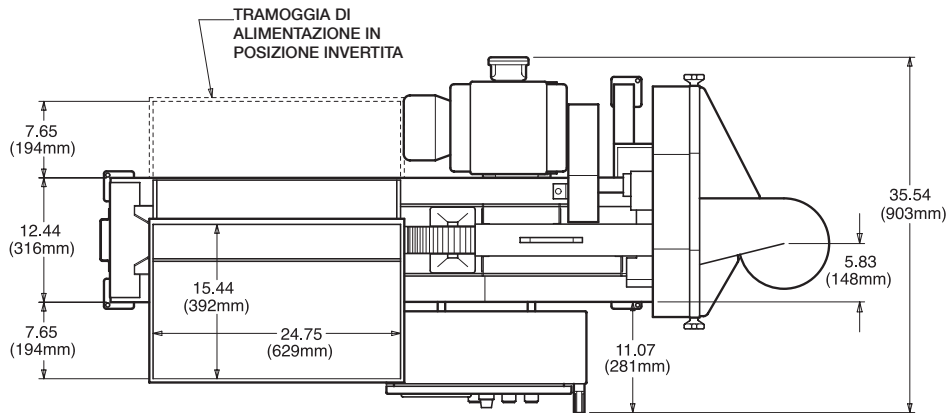

È possibile una prova di taglio del prodotto

Urschel Laboratories si avvale di una rete globale di centri di prova e di commerciali e addetti all'assistenza di grande esperienza, che saranno al Suo fianco per qualsiasi applicazione di riduzione dimensionale. Contatti oggi stesso il rappresentante Urschel Laboratories più vicino a Lei per prenotare senza impegno una prova completa su www.urschel.com.



URSCHEL

INTERNATIONAL LTD. ITALY
Il Leader Globale delle Tecnologie di Taglio per Alimenti

Via F. LLI Vicari, 232, P. IVA: 105724000017
IT-14054 Castagnole Delle Lanze (AT) Italy
Tel : +39 0141 87 86 36 • Email : italia@urschel.com
Web : it.urschel.com

Filiale di Urschel Laboratories, Incorporated U.S.A.

® Urschel è un marchio registrato di Urschel Laboratories, Inc.