

ΤΡΟΠΟΣ ΚΟΠΗΣ

# ΤΡΟΦΙΜΩΝ



**URSCHEL**<sup>®</sup>

The Global Leader in Food Cutting Technology

# Κυβομηχανή Sprint 2<sup>®</sup> Dicer

ΕΜΠΝΕΥΣΜΕΝΟ ΑΠΟ ΤΟ ΜΟΝΤΕΛΟ G ΤΗΣ URSCHEL



## ΠΙΠΕΡΙΕΣ

Λωρίδες 3/8 x 1"  
(9.5 x 25.4 mm)



## ΚΡΕΜΜΥΔΙΑ

Κύβοι & λωρίδες 1/4" (6.4 mm)



## ΜΑΡΟΥΛΙ

Μικρά κομμάτια  
3/4" (19.1 mm)



## ΠΑΝΤΖΑΡΙΑ

Φέτες 1/8" (3.2 mm)



## ΓΕΜΙΣΤΑ ΜΠΙΣΚΟΤΑ

Μικροί κόκκοι



## ΖΑΜΠΟΝ

Κύβοι 3/8" (9.5 mm)



## ΠΙΠΕΡΙΕΣ

Κύβοι 3/8" (9.5 mm)



## ΕΛΙΕΣ

Κύβοι 1/8" (3.2 mm)



## ΠΑΤΑΤΕΣ

Μπαστούνια 1/8" (3.2 mm)

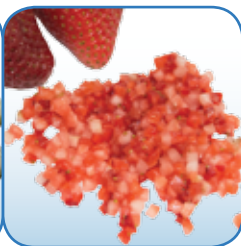

## ΦΡΑΟΥΛΕΣ

Κύβοι 1/8" (3.2 mm)

Η νέα κυβομηχανή <sup>6S</sup>Sprint 2<sup>®</sup> Dicer αυξάνει την δημοτικότητα του DiversaCut Sprint και είναι εμπνευσμένο από την μακρόχρονη επιτυχία της κυβομηχανής G Dicer της Urschel. Το Sprint 2 προσφέρει στην βιομηχανία τροφίμων μια εναλλακτική λύση για την ήδη δοκιμασμένη κυβομηχανή G Dicer, καθώς και πλεονεκτήματα σε σύγκριση με το DiversaCut Sprint. Το Sprint 2 κόβει ομοιόμορφα σε κύβους, λωρίδες, κόκκους ή φέτες μια μεγάλη ποικιλία λαχανικών, φρούτων, προϊόντων αρτοποιίας και κρεάτων.

Οι επιλογές περιλαμβάνουν έναν ανοξείδωτο κινητήρα 3 HP (2.2 kW), ο οποίος ελέγχεται από ηλεκτρονική αυξομείωση συχνότητας (VFD). Αρα μεγαλύτερη ισχύ και δυναμικότητα σε σύγκριση με τα μοντέλα G και DiversaCut Sprint. Το νέο σύστημα ρύθμισης πάχους φέτας με μηχανισμό ασφάλισης εξασφαλίζει μικρότερες ανοχές κατά την διάρκεια της παραγωγής. Υγιεινή σχεδίαση καθώς η ζώνη κοπής των τροφίμων είναι τελείως απομονωμένη από τη ζώνη εξαρτημάτων μετάδοσης κίνησης. Σωληνωτός σκελετός και ανοξείδωτες επιφάνειες με κλίση συμβάλλουν στη γενικότερη υγιεινή. Πόρτες σε μεντεσέδες επίσης συμβάλλουν στην υγιεινή και στην ευκολία συντήρησης. Η μηχανή δέχεται προϊόντα έως και 6.5" (165.1 mm) σε οποιαδήποτε διάσταση..

## ΜΟΝΤΕΛΟ ΧΩΡΙΣ ΤΑΙΝΙΑ ΕΞΟΔΟΥ

- Μικρή ζώνη κοπής και ευρύ φάσμα τύπων κοπής.
- Χαμηλότερο κόστος συντήρησης απο το μοντέλο με ταινία εξόδου.
- Διατίθεται με κινητήρες 3 HP (2.2 kW) με VFD, 3 HP (2.2 kW) με ομαλή εκκίνηση ή 1.5 HP (1.1 kW) με ομαλή εκκίνηση.

## ΜΟΝΤΕΛΟ ΜΕ ΤΑΙΝΙΑ ΕΞΟΔΟΥ

- Μικρή ζώνη κοπής και ευρύ φάσμα τύπων κοπής
- Ενδείκνυται για αντικατάσταση των μοντέλων G ή H σε γραμμή παραγωγής.
- Η ενσωματωμένη ταινία εξόδου βελτιστοποιεί την ομαλή εξαγωγή του κομμένου προϊόντος.
- Διατίθεται με κινητήρες 3 HP (2.2 kW) με VFD ή 3 HP (2.2 kW) με ομαλή εκκίνηση.
- Ένας κινητήρας για τα εξαρτήματα κοπής και την ταινία εξόδου.

## ΕΠΙΣΚΟΠΗΣΗ ΚΟΠΗΣ

1. Πτερύγια Στροφείου
2. Μαχαίρι φέτας
3. Κυκλικά Μαχαίρια
4. Εγκάρσια Μαχαίρια

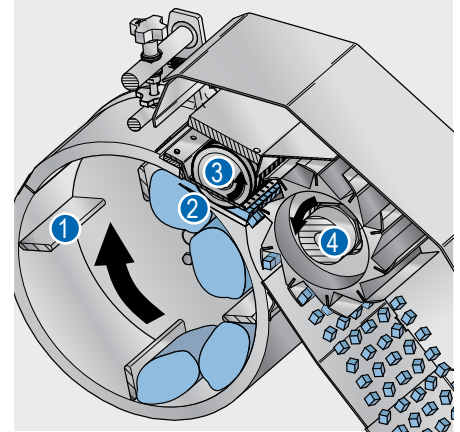





# Sprint 2® με ταινία εξόδου

ΠΛΕΟΝΕΚΤΗΜΑΤΑ ΚΟΠΗΣ ΤΟΥ DIVERSACUT SPRINT®

## ΧΑΡΑΚΤΗΡΙΣΤΙΚΑ

### ΜΟΝΤΕΛΟ ΜΕ ΤΑΙΝΙΑ ΕΞΟΔΟΥ

**Μήκος:** .....70.31" (1786 mm)  
**Πλάτος:** .....61.56" (1564 mm)  
**Υψος:** .....60.95" (1548 mm)  
**Καθαρό βάρος:** ..1050 lb (476 kg)  
**Κινητήρας:**.....3 HP (2.2 kW) με VFD ή  
 .....3 HP (2.2 kW) με ομαλή εκκίνηση

### ΜΟΝΤΕΛΟ ΧΩΡΙΣ ΤΑΙΝΙΑ ΕΞΟΔΟΥ

**Μήκος:** .....70.31" (1786 mm)  
**Πλάτος:** .....58.30" (1481 mm)  
**Υψος:** .....60.95" (1548 mm)  
**Καθαρό βάρος:** ..1000 lb (454 kg)  
**Κινητήρας:**.....3 HP (2.2 kW) με VFD.  
 .....3 HP (2.2 kW) με ομαλή εκκίνηση ή  
 .....1.5 HP (1.1 kW) με ομαλή εκκίνηση

Οι διαστάσεις του ηλεκτρικού πίνακα διαφέρουν ανάλογα με τον κινητήρα.

## ΤΥΠΟΙ ΚΟΠΗΣ

**Φέτες:** Δημιουργούνται αφαιρώντας τους σφονδύλους των κυκλικών μαχαιριών και μαχαιριών εγκάρσιας κοπής.

**Ισιες φέτες:** 1/16 έως 1" (1.6 έως 25.4 mm)

**Κυματιστές φέτες:** 1/8 έως 1" (3.2 έως 25.4 mm)

**Λωρίδες:** Ισιες και κυματιστές λωρίδες δημιουργούνται αφαιρώντας είτε τον σφόνδυλο των κυκλικών μαχαιριών ή τον σφόνδυλο των μαχαιριών εγκάρσιας κοπής. Μπορεί να χρησιμοποιηθεί συνδυασμός κυκλικών μαχαιριών και μαχαιριών εγκάρσιας κοπής για τον έλεγχο του μήκους των λωρίδων.

**Κύβοι/Κόκκοι:** Για την κοπή κύβων χρησιμοποιούνται το μαχαίρι της φέτας, τα κυκλικά μαχαίρια και τα μαχαίρια εγκάρσιας κοπής. Η αλλαγή του μεγέθους των κύβων γίνεται με την αλλαγή των σφονδύλων και την ρύθμιση του πάχους της φέτας.

**Κοπή κυκλικών μαχαιριών:** 1/8 έως 3" (3.2 έως 76.2 mm)

**Ισια κοπή εγκάρσιων μαχαιριών:** 3/32 έως 1" (2.4 έως 25.4 mm)

**Κυματιστή κοπή εγκάρσιων μαχαιριών:** 9/32 έως 9/16" (7.1 έως 14.3 mm)



**ΠΕΠΕΡΟΝΙ**  
Κύβοι 3/8" (9.5 mm)



**ΠΑΤΑΤΕΣ**  
Κυματιστά μπαστούνια  
9/32" (7.1 mm)



**ΜΑΝΓΚΟ**  
Κύβοι 3/4" (19.1 mm)



**ΠΑΤΑΤΕΣ**  
Κύβοι 1/4" (6.4 mm)



**ΜΑΝΙΤΑΡΙΑ**  
Φέτες 1/4" (6.4 mm)



**ΚΑΡΟΤΑ**  
Κύβοι 1/4" (6.4 mm)



**ΜΠΙΣΚΟΤΑ ΜΕ ΣΟΚΟΛΑΤΑ**  
Μεγάλοι κόκκοι



**ΠΑΤΑΤΕΣ**  
Φέτες 1/8" (3.2 mm)



**ΛΑΧΑΝΟ**  
Κύβοι 3/8" (9.5 mm)



**ΦΡΑΟΥΛΕΣ**  
Φέτες 1/4" (6.4 mm)

# Κυβομηχανή DiversaCut 2110A® Dicer

ΕΥΕΛΙΚΤΗ, ΜΕΓΑΛΗΣ ΔΥΝΑΜΙΚΟΤΗΤΑΣ ΚΥΒΟΜΗΧΑΝΗ ΓΙΑ ΦΕΤΕΣ, ΛΩΡΙΔΕΣ & ΚΥΒΟΥΣ



**ΚΡΕΜΜΥΔΙΑ**  
Κύβοι 1/4" (6.4 mm)



**ΚΑΡΑΜΕΛΕΣ ΜΕ  
ΣΚΛΗΡΟ ΚΕΛΥΦΟΣ**  
Κοκκοποίηση



**ΠΑΤΑΤΕΣ**  
Κυματιστά μαστούνια  
3/8" (9.5 mm)



**ΠΙΠΕΡΙΕΣ**  
Κύβοι 1" (25.4 mm)



**ΖΑΜΠΟΝ**  
Κύβοι 3/8" (9.5 mm)



**ΛΑΧΑΝΟ**  
1/8 x 1-1/2 x 1-1/2"  
(3.2 x 38.1 x 38.1 mm)



**ΤΟΜΑΤΕΣ**  
Κύβοι 5/8" (15.9 mm)



**ΜΕΛΙΤΖΑΝΑ**  
Κύβοι 3/4" (19.1 mm)



**ΨΩΜΙ ΠΑΝΙΝΙ**  
1 x 3/4 x 1"  
(25.4 x 19.1 x 25.4 mm)



**ΚΑΡΟΤΑ**  
Λωρίδες 1/8" (3.2 mm)

Το μεγαλύτερο μοντέλο της σειράς DiversaCut, το <sup>66</sup>DiversaCut 2110A® Dicer παράγει κύβους, λωρίδες, φέτες, κόκκους και κομμάτια με μεγάλη δυναμικότητα. Με μέγιστο μέγεθος τροφοδοσίας 10" (254 mm) σε οποιαδήποτε διάσταση, προσφέρει εξοικονόμηση κόστους εξαλείφοντας την ανάγκη για προ-κοπή των προϊόντων. Το νέο μοντέλο δίνει μικρότερες ανοχές στην κοπή με μεγαλύτερη ακρίβεια στην ρύθμιση της φέτας και μηχανισμό ασφάλισης. Έχει επίσης ρυθμίσεις ακριβείας, μέσω κολάρων στους μηχανισμούς κίνησης των σφονδύλων κοπής, για απόλυτη ακρίβεια. Στα προϊόντα που μπορεί να κόψει περιλαμβάνονται: πατάτες, καρότα, κρεμμύδια, λάχανο, πιπεριές, σέλινο, τομάτες, αλόη βέρα, μήλα, επεξεργασμένο μπέικον, ψημένη γαλοπούλα ή μοσχάρι, κόκκους καραμέλας, παπάγια, ψωμί, κόκκους μπισκότων, ζαμπόν, ψάρι, πεπερόνι, κολοκύθα, ζωτροφές, κασάβα, γογγύλια, αγγούρια, μελιτζάνες, κολοκυθάκια, μάνγκο, πιπερόριζα, πράσα, ροδάκινα, ανανάς και φράουλες.

## ΤΥΠΟΙ ΚΟΠΗΣ

**Φέτες:** Δημιουργούνται αφαιρώντας τους σφονδύλους των κυκλικών μαχαιριών και των μαχαιριών εγκάρσιας κοπής.

**Ισιες ή κυματιστές φέτες:** 1/16 έως 1" (1.6 έως 25.4 mm)

**Κύβοι/Κόκκοι:** Για την κοπή κύβων χρησιμοποιούνται το μαχαίρι της φέτας, τα κυκλικά μαχαίρια και τα μαχαίρια εγκάρσιας κοπής. Η αλλαγή του μεγέθους των κύβων γίνεται με την αλλαγή των σφονδύλων και την ρύθμιση του πάχους της φέτας.

**Κοπή κυκλικών μαχαιριών:** 1/8 έως 3" (3.2 έως 76.2 mm)

**Ισια κοπή εγκάρσιων μαχαιριών:** 3/32 έως 1-1/2" (2.4 έως 38.1 mm)

**Κυματιστή κοπή εγκάρσιων μαχαιριών (.076" βάθος):**

9/32 έως 0.583" (7.1 έως 14.8 mm)

**Κυματιστή κοπή εγκάρσιων μαχαιριών (.125 ή .145" βάθος):**

3/8 έως 1/2" (9.5 έως 12.7 mm)

**V κοπή εγκάρσιων μαχαιριών:** 5/16 έως 1/2" (7.9 έως 12.7 mm)

**Λωρίδες:** Ισιες και κυματιστές λωρίδες δημιουργούνται αφαιρώντας είτε τον σφόνδυλο των κυκλικών μαχαιριών ή τον σφόνδυλο των μαχαιριών εγκάρσιας κοπής.

**Κομμάτια:** Μπορούν να δημιουργηθούν λεπτά, μεσαία και χοντρά κομμάτια από ζεστά ή παγωμένα ψημένα κρέατα.

## ΧΑΡΑΚΤΗΡΙΣΤΙΚΑ

**Μήκος:** .....64.07" (1627 mm)

**Πλάτος:** .....\*63.62" (1616 mm)

**Υψος:** .....68.44" (1738 mm)

**Καθαρό βάρος:** ..1500 lb (681 kg)

**Κινητήρας:** .....5 ή 10 HP  
(3.7 ή 7.5 kW)

\*Διάφορες χοάνες εξόδου είναι διαθέσιμες. Το πλάτος της μηχανής διαφέρει ανάλογα με τον τύπο της χοάνης εξόδου. Το αναγραφόμενο πλάτος είναι το μέγιστο.

## ΕΠΙΣΚΟΠΗΣΗ ΚΟΠΗΣ

1. Πτερύγια Στροφείου
2. Μαχαίρι Φέτας
3. Κυκλικά Μαχαίρια
4. Εγκάρσια Μαχαίρια

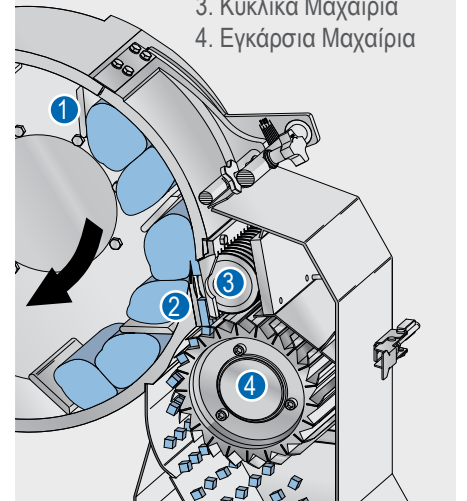



# Κυβομηχανή DiversaCut Sprint® Dicer

ΜΙΚΡΗ ΚΥΒΟΜΗΧΑΝΗ ΥΨΗΛΗΣ ΑΠΟΔΟΣΗΣ



## ΧΑΡΑΚΤΗΡΙΣΤΙΚΑ

**Μήκος:** ..... 53.81" (1367 mm)  
**Πλάτος:** ..... 53.86" (1368 mm)  
**Υψος:** ..... 65.59" (1666 mm)  
**Καθαρό βάρος:** .... 860 lb (390 kg)  
**Κινητήρας:** ..... 1.5 HP (1.1 kW)

Το <sup>®</sup>DiversaCut Sprint® Dicer είναι κυβομηχανή υψηλής απόδοσης σχεδιασμένη για ομοιόμορφη κοπή σε κύβους, λωρίδες και φέτες πολλών λαχανικών, φρούτων και κρεάτων. Απόδοση και ευελιξία είναι τα κύρια χαρακτηριστικά του Sprint. Το μικρό μέγεθος σε συνδυασμό με την ευκολία αλλαγής μεγέθους ή τύπου κοπής, δίνει αμέτρητες δυνατότητες στην παραγωγή.

Η μηχανή είναι σχεδιασμένη για συνεχή λειτουργία χωρίς διακοπή στην παραγωγή και για εύκολο καθαρισμό και συντήρηση. Η μηχανή δέχεται προϊόντα έως και 6.5" (165.1 mm) σε οποιαδήποτε διάσταση.

## ΤΥΠΟΙ ΚΟΠΗΣ

**Φέτες:** Δημιουργούνται αφαιρώντας τους σφονδύλους των κυκλικών μαχαιριών και των μαχαιριών εγκάρσιας κοπής.

**Ισιες φέτες:** 1/16 έως 1" (1.6 έως 25.4 mm)

**Κυματιστές φέτες:** 1/8 έως 1" (3.2 έως 25.4 mm)

**Λωρίδες:** Ισιες και κυματιστές λωρίδες δημιουργούνται αφαιρώντας είτε τον σφόνδυλο των κυκλικών μαχαιριών ή τον σφόνδυλο των μαχαιριών εγκάρσιας κοπής.

**Κύβοι/Κόκκοι:** Για την κοπή κύβων χρησιμοποιούνται το μαχαίρι της φέτας, τα κυκλικά μαχαίρια και τα μαχαίρια εγκάρσιας κοπής. Η αλλαγή του μεγέθους των κύβων γίνεται με την αλλαγή των σφονδύλων και την ρύθμιση του πάχους της φέτας.

**Κοπή κυκλικών μαχαιριών:** 1/8 έως 3" (3.2 έως 76.2 mm)

**Ισια κοπή εγκάρσιων μαχαιριών:** 3/32 έως 1" (2.4 έως 25.4 mm)

**Κυματιστή κοπή εγκάρσιων μαχαιριών:** 9/32 έως 9/16" (7.1 έως 14.3 mm)

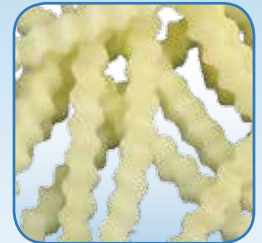

### ΠΑΤΑΤΕΣ

Κυματιστά μπάστονια  
9/32" (7.1 mm)



### ΤΟΜΑΤΕΣ

Κύβοι 1/4" (6.4 mm)



### ΣΟΛΩΜΟΣ

Λωρίδες 1/4" (6.4 mm)

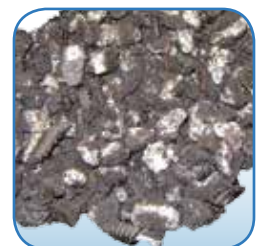

### ΓΕΜΙΣΤΑ ΜΠΙΣΚΟΤΑ

Κόκκοι 5/16" (7.9 mm)

## ΕΠΙΣΚΟΠΗΣΗ ΚΟΠΗΣ

1. Πτερύγια Στροφεύου
2. Μαχαίρι Φέτας
3. Κυκλικά Μαχαίρια
4. Εγκάρσια Μαχαίρια

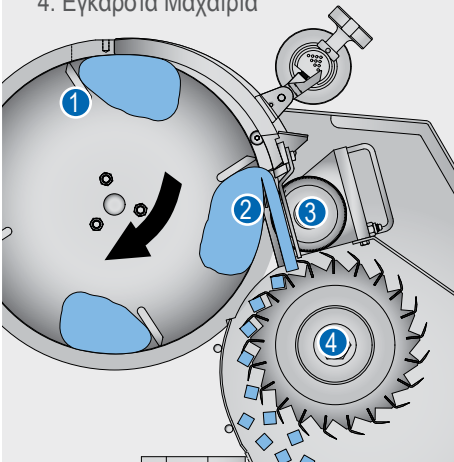

**ΑΓΓΟΥΡΑΚΙ ΤΟΥΡΣΙ**  
Κύβοι 3/8" (9.5 mm)



**ΦΡΑΟΥΛΕΣ**  
Κύβοι 1/8" (3.2 mm)



**ΤΟΜΑΤΕΣ**  
Κύβοι 3/4" (19.1 mm)



**ΦΡΕΣΚΟ ΜΑΝΓΚΟ**  
Κύβοι 1/2" (12.7 mm)



**ΚΑΡΟΤΑ**  
Λωρίδες 1/8 x 1-1/2 x 1/8"  
(3.2 x 38.1 x 3.2 mm)



**ΠΑΤΑΤΕΣ**  
Μπάστονια 1/4" (6.4 mm)

# Μοντέλα CC

## ΕΥΕΛΙΚΤΗ ΚΟΠΤΙΚΗ ΣΕ ΦΕΤΕΣ, 'ΦΙΔΕ' & ΚΟΚΚΟΥΣ

Η σειρά των #Μοντέλων CC κόβουν ομοιόμορφα φέτες, λωρίδες, 'φιδέ' και κόκκους απο μεγάλη ποικιλία τροφίμων, με μεγάλη δυναμικότητα και εξαιρετικά αποτελέσματα. Μεταξύ αυτών είναι φιλέτα πατάτας για πατατάκια, τριμμένο τυρί για πίτσα, μανιτάρια, λάχανα, κρεμμύδια και καρότα για σαλάτες και διάφοροι ξηροί καρποί. Κάθε μοντέλο διαθέτει ανταλλάξιμες κεφαλές κοπής οι οποίες επιτρέπουν στην παραγωγή να αλλάζει τον τύπο κοπής μέσα σε λίγα λεπτά. Τα ειδικά σχεδιασμένα

μαχαίρια μιας χρήσης δεν απαιτούν τρόχισμα και είναι οικονομικά στην αντικατάσταση. Όλα τα μοντέλα είναι σχεδιασμένα για συνεχή λειτουργία χωρίς διακοπές στην παραγωγή και για εύκολο καθαρισμό και συντήρηση. Το μοντέλο CC δέχεται προϊόντα έως και 4" (101.6 mm) σε οποιαδήποτε διάσταση. Τα μοντέλα CCX-D, CC-DL και CC-D δέχονται προϊόντα έως και 3-1/2" (88.9 mm) σε οποιαδήποτε διάσταση.

## ΤΥΠΟΙ ΚΟΠΗΣ

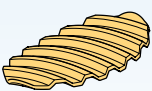

### \*ΦΕΤΕΣ FLAT-V®

Πάχος φέτας έως .180" (4.6 mm) με 2.1 κύματα ανά ίντσα. Βάθος κύματος .125" (3.2 mm). Μήκος κύματος: .473" (12 mm).

\*Περιορισμένη διαθεσιμότητα βάσει της εφαρμογής του πελάτη. Επικοινωνήστε με το τοπικό γραφείο της Urschel για να επιβεβαιώσετε την δυνατότητα πώλησης.

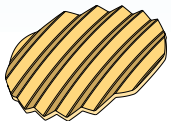

### \*ΦΕΤΕΣ ΣΧΗΜΑΤΟΣ Z

Πάχος φέτας έως .325" (8.3 mm) με 2.1 κύματα ανά ίντσα. Βάθος κύματος .135" (3.4 mm). Μήκος κύματος: .394" (10 mm).

\*Περιορισμένη διαθεσιμότητα βάσει της εφαρμογής του πελάτη. Επικοινωνήστε με το τοπικό γραφείο της Urschel για να επιβεβαιώσετε την δυνατότητα πώλησης.



### ΦΕΤΕΣ ΣΧΗΜΑΤΟΣ V

Πάχος φέτας έως .500" (12.7 mm)  
**Φέτα .125"**: 8 κύματα "V" ανά ίντσα. Βάθος "V" .050" (1.3 mm). Μήκος κύματος: .125" (3.2 mm).  
**Φέτα .212"**: 4.7 "V" ανά ίντσα. Βάθος "V" .084" (2.1 mm). Μήκος κύματος: .212" (5.4 mm).



### ΚΥΜΑΤΙΣΤΕΣ ΦΕΤΕΣ

Πάχος φέτας έως .500" (12.7 mm) με 3-1/2 κύματα ανά ίντσα.  
**Φέτα .175"**: Βάθος κύματος .084" (2.1 mm). Μήκος Κύματος .175" (4.4 mm).  
**Φέτα .300"**: Βάθος κύματος .080" (2.0 mm). Μήκος κύματος .300" (7.6 mm).  
**Φέτα .480"**: Βάθος κύματος .076" (1.9 mm). Μήκος κύματος .480" (12.2 mm).



### ΙΣΙΕΣ ΦΕΤΕΣ

Πάχος φέτας έως .500" (12.7 mm)

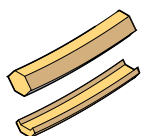

### 'ΦΙΔΕΣ' ΠΛΗΡΗΣ & ΜΕΙΩΜΕΝΟΥ FLAT-V®

'Φιδές' πλήρης Flat-V: Διατομή εξαγωνικού σχήματος περίπου .150" (3.8 mm) σε όλες τις πλευρές.  
'Φιδές' μειωμένου Flat-V: Μειωμένη διατομή με σχήμα τραπεζοειδές.

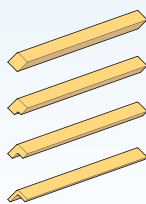

### 'ΦΙΔΕΣ' ΠΛΗΡΗΣ & ΜΕΙΩΜΕΝΟΥ V

'Φιδές' πλήρης V: Διατομή ρομβοειδούς σχήματος σε τέσσερις διαστάσεις: .070, .097, .125" ή \*.285" (1.8, 2.5, 3.2 ή \*7.2 mm).

'Φιδές' μειωμένου V: Διατομή σε σχήμα "V".

\*Περιορισμένη διαθεσιμότητα βάσει της εφαρμογής του πελάτη. Επικοινωνήστε με το τοπικό γραφείο της Urschel για να επιβεβαιώσετε την δυνατότητα πώλησης.

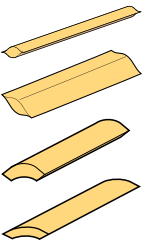

### 'ΦΙΔΕΣ' ΟΒΑΛ & ΗΜΙΣΕΛΗΝΟΕΙΔΗΣ

'Φιδές' Οβάλ .250": Διατομή οβάλ με πάχος .125" (3.2 mm) και πλάτος .250" (6.4 mm) περίπου.  
'Φιδές' Πλατύ Οβάλ .480": πάχος .152" (3.7 mm) και πλάτος .480" (12.2 mm).  
'Φιδές' Ημισεληνοειδής: Διατομή ημισεληνοειδής.  
'Φιδές' Πλατύ Ημισεληνοειδής: Διατομή πλατύ ημισεληνοειδής.

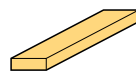

### ΛΩΡΙΔΕΣ

Ορθογώνια διατομή.  
**Πλάτος:** 3/32, 1/8, 3/16, 1/4, 3/8, 1/2, 9/16 και 3/4" (2.4, 3.2, 4.8, 6.4, 9.5, 12.7, 14.3 και 19 mm)



### ΕΠΙΛΟΓΕΣ ΓΙΑ ΤΡΙΨΙΜΟ

Οι κεφαλές για τρίψιμο προσφέρουν κοπές όπως ψιλοτριμμένη παρμεζάνα, χοντροτριμμένοι κόκκοι και διάφορα είδη 'φιδέ'.



**ΠΑΤΑΤΕΣ**  
Φέτες "V" .080" (2 mm)



**ΑΜΥΓΔΑΛΑ**  
Φέτες "V" .080" (2 mm) και ίσιες .125" (3.2 mm)



**ΚΑΡΥΔΑ**  
'Φιδές' "V" 1/16" (1.6 mm)

# Μοντέλα CC

ΕΥΕΛΙΚΤΗ ΚΟΠΤΙΚΗ ΣΕ ΦΕΤΕΣ, 'ΦΙΔΕ' & ΚΟΚΚΟΥΣ



## ΜΟΝΤΕΛΟ CCX-D

**Μήκος:** .....58.58" (1488 mm), περίβλημα 24"  
.....65.33" (1659 mm), περίβλημα 32"  
**Πλάτος:** .....32.95" (837 mm)  
**Υψος:** .....32.35" (822 mm), περίβλημα 24"  
.....33.91" (861 mm), περίβλημα 32"  
**Καθαρό βάρος:** 1000 lb (454 kg)  
**Κινητήρας:** 10 HP (7.5 kW)  
**Αποδεκτό από U.S.D.A.**

Το μοντέλο CCX-D είναι η κορυφαία μηχανή τριψίματος τυριού. Περιλαμβάνει κινητήρα 10 HP πλήρως εσωκλειστο, περιστρεφόμενη χοάνη τροφοδοσίας και περίβλημα 24 ή 32".



## ΜΟΝΤΕΛΟ CC-DL

**Μήκος:** .....62.40" (1585 mm)  
**Πλάτος:** .....35.59" (904 mm)  
**Υψος:** .....33.93" (862 mm)  
**Καθαρό βάρος:**...700 lb (318 kg)  
**Κινητήρας:** ..... 10 HP (7.5 kW)  
**Αποδεκτό από U.S.D.A.**

Το μοντέλο CC-DL είναι παρόμοιο με το μοντέλο CC-D, αλλά έχει περιστρεφόμενη χοάνη τροφοδοσίας, κινητήρα 10 HP και περίβλημα 32".



## ΜΟΝΤΕΛΟ CC-D

**Μήκος:** .....48.03" (1220 mm) – 5 HP  
.....51.74" (1314 mm) – 10 HP  
**Πλάτος:** .....35.59" (904 mm)  
**Υψος:** .....29.92" (760 mm) – 5 HP  
.....31.36" (797 mm) – 10 HP  
**Καθαρό βάρος:** .550 lb (250 kg) – 5 HP  
.....680 lb (310 kg) – 10 HP  
**Κινητήρας:** ..... 5 ή 10 HP (3.7 ή 7.5 kW)  
**Αποδεκτό από U.S.D.A.**

Το μοντέλο CC-D είναι το πρότυπο στην βιομηχανία τυριού. Είναι εξοπλισμένο με αποσπώμενη χοάνη τροφοδοσίας, κινητήρα 5 ή 10 HP και περίβλημα 24".

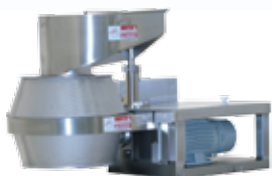

## ΜΟΝΤΕΛΟ CC

ΚΑΝΟΝΙΚΗ ΧΟΑΝΗ

**Μήκος:** ..... 48.03" (1220 mm) – 2 ή 5 HP  
..... 51.74" (1314 mm) – 10 HP  
**Πλάτος:** ..... 35.26" (896 mm)  
**Υψος:** ..... 31.47" (799 mm) – 2 ή 5 HP  
..... 30.28" (769 mm) – 10 HP  
**Καθαρό βάρος:** 550 lb (250 kg) – 2 ή 5 HP  
..... 680 lb (310 kg) – 10 HP  
**Κινητήρας:** ..... 2, 5 ή 10 HP (1.5, 3.7 ή 7.5 kW)

Το μοντέλο CC είναι το πρότυπο στην βιομηχανία πατάτας (chips) και χρησιμοποιείται για πολλά προϊόντα. Διαθέτει περιστρεφόμενη χοάνη και κινητήρα 2, 5 ή 10 HP.



## ΜΟΝΤΕΛΟ CC

ΚΩΝΙΚΗ ΧΟΑΝΗ ΜΕ ΠΡΟΕΚΤΑΣΗ

**Μήκος:** .....48.59" (1234 mm) – 2 ή 5 HP  
.....52.23" (1327 mm) – 10 HP  
**Πλάτος:** .....35.60" (904 mm)  
**Υψος:** .....38.95" (989 mm) – 2 ή 5 HP  
.....40.39" (1026 mm) – 10 HP  
**Καθαρό βάρος:** 550 lb (250 kg) – 2 ή 5 HP  
.....680 lb (310 kg) – 10 HP  
**Κινητήρας:** 2, 5 ή 10 HP (1.5, 3.7 ή 7.5 kW)

Το μοντέλο CC με κωνική χοάνη χρησιμοποιείται ευρέως στην Ευρώπη για το τρίψιμο τυριού και πολλές άλλες εφαρμογές. Διαθέτει περιστρεφόμενη χοάνη και κινητήρα 2, 5 ή 10 HP.

## ΕΠΙΣΚΟΠΗΣΗ ΚΟΠΗΣ ΣΕ ΦΕΤΕΣ

1. Μαχαίρι Φέτας 2. Στροφείο

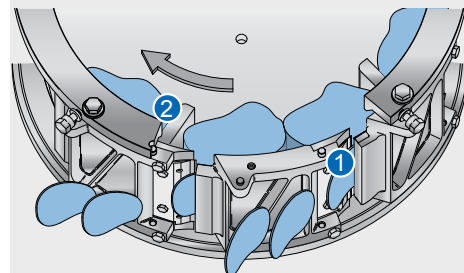

## ΕΠΙΣΚΟΠΗΣΗ ΚΟΠΗΣ ΣΕ 'ΦΙΔΕ'

1. Μαχαίρι 2. Στροφείο

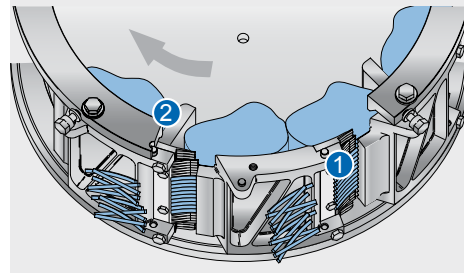

**ΚΑΡΟΤΑ**

'Φιδές' 1/4" (6.4 mm)



**ΜΟΤΣΑΡΕΛΑ**

Πληρής 'Φιδές'  
.070" (1.8 mm)



**ΠΑΡΜΕΖΑΝΑ**

Πλατύ οβάλ  
.480" (12.2 mm)



**ΓΛΥΚΟΠΑΤΑΤΕΣ**

0.076" (1.9 mm)  
Φέτες Flat-V



# Επεξεργαστές Comitrol®

ΟΜΟΙΟΜΟΡΦΗ ΑΛΕΣΗ, ΚΟΚΚΟΠΟΙΗΣΗ, ΤΕΜΑΧΙΣΜΟΣ Η ΠΟΛΤΟΠΟΙΗΣΗ



**ΠΑΣΤΑ ΣΚΟΡΔΟΥ**  
Μοντέλο 1700



**ΣΑΛΤΣΑ ΤΣΙΛΙ**  
Μοντέλο 1700



**ΦΥΣΤΙΚΟΒΟΥΤΥΡΟ**  
Μοντέλο 1700



**ΓΕΜΙΣΤΑ ΜΠΙΣΚΟΤΑ ΜΕ ΜΑΡΜΕΛΑΔΑ**  
Μοντέλο 1700



**ΚΕΤΣΑΠ**  
Μοντέλο 1500

Ο επεξεργαστής Comitrol® χρησιμοποιείται ευρέως σε ολόκληρο τον κόσμο ως αποτελεσματική λύση στην ελάττωση μεγέθους ξηρών, πάστας και υγρών εφαρμογών. Υπάρχουν διαθέσιμα διαφορετικά μοντέλα για διάφορες εφαρμογές. Οι διάφοροι επεξεργαστές Comitrol διαφέρουν ως προς τον τρόπο τροφοδοσίας και εξόδου, στις επιλογές των κεφαλών κοπής, των στροφειών και την ιπποδύναμη. Όλα τα μοντέλα είναι σχεδιασμένα για συνεχή λειτουργία, μεγάλη δυναμικότητα και εύκολο καθαρίσμο. Οι τυπικές εφαρμογές περιλαμβάνουν: κοκκοποίηση, τεμαχισμό, κοπή σε φέτες, άλεση, πολτοποίηση και ομογενοποίηση.

Η λέξη "Comitrol" σημαίνει ελεγχόμενος τεμαχισμός. Τεμαχισμός είναι η διαδικασία ελάττωσης μεγέθους. Ο επεξεργαστής Comitrol χρησιμοποιεί την αρχή της σταδιακής κοπής. Η ελάττωση του μεγέθους του προϊόντος γίνεται σταδιακά και αποτελεσματικά με ομοιόμορφο τρόπο καθώς το προϊόν περιστρέφεται και περνά μέσα από μια στατική κεφαλή.

## ΤΥΠΟΙ ΚΟΠΗΣ

### ΜΟΝΤΕΛΟ 1700

Διάφορες Κεφαλές Φέτας 6" δίνουν πάχος από .020 έως .060" (0.5 έως 1.5 mm)

### ΜΟΝΤΕΛΑ 1500 & 1700

Διάφορες Κεφαλές Μικροκοπής 6" δίνουν τεμάχια διαστάσεων από .0012 έως .0237" (0.03 έως 0.6 mm)

### ΜΟΝΤΕΛΑ 1700 & 3600

Διάφορες Κεφαλές Κοπής 6" δίνουν τεμάχια διαστάσεων από .010 έως 1.5" (0.254 έως 38.1 mm)

### ΜΟΝΤΕΛΟ 9300

Διάφορες Κεφαλές Μικροκοπής 12" δίνουν τεμάχια διαστάσεων από λίγα μικρά έως .0420" (1.1 mm).



## ΕΠΙΣΚΟΠΗΣΗ ΚΟΠΗΣ

### Κεφαλή Μικροκοπής

1. Στροφείο 2. Λεπίδες Κοπής

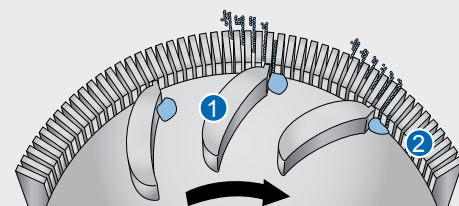

### Κεφαλή Κοπής

1. Στροφείο 2. Οριζόντιοι Διαχωριστές  
3. Κατακόρυφες Ακμές

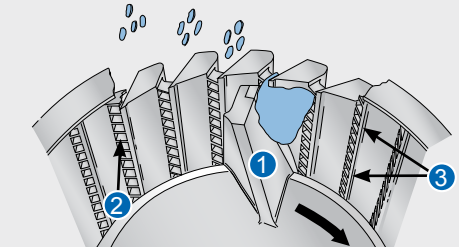

### Κεφαλή Φέτας

1. Στροφείο 2. Μαχαίρι Φέτας

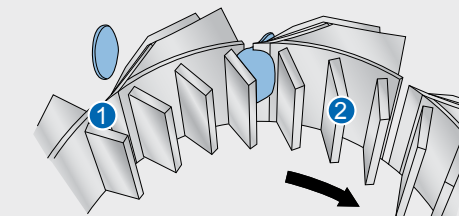

**ΓΑΛΑ ΣΟΓΙΑΣ**  
Μοντέλο 9300



**ΚΡΑΚΕΡ ΦΥΣΤΙΚΟΒΟΥΤΥΡΟΥ**  
Μοντέλο 3600

Η κεφαλή μικροκοπής και το στροφείο διαμέτρου 12" (304.8 mm) που χρησιμοποιεί το Μοντέλο 9300 (αριστερά) έχουν διπλάσιο μέγεθος από την κεφαλή μικροκοπής και το στροφείο που χρησιμοποιεί το Μοντέλο 1700 (δεξιά).



# Επεξεργαστές Comitrol®

ΛΥΣΕΙΣ ΕΛΑΤΤΩΣΗΣ ΜΕΓΕΘΟΥΣ ΞΗΡΩΝ, ΠΑΣΤΑΣ ΚΑΙ ΥΓΡΩΝ ΠΡΟΪΟΝΤΩΝ



## ΜΟΝΤΕΛΟ 1500

**Μήκος:** ..... 51.42" (1306 mm)  
**Πλάτος:** ..... 33.31" (846 mm)  
**Υψος:** ..... \*72.13" (1832 mm)  
**Καθαρό βάρος:** 1100 lb (500 kg)  
**Κινητήρας:** 15, 30 ή 40 HP  
..... (11.2, 22.4 ή 30 kW)

\*Υψος με τον κινητήρα των 40 HP. Το ύψος εξαρτάται από την ιπποδύναμη και τον κατασκευαστή του κινητήρα.

Ο επεξεργαστής Comitrol® Μοντέλο 1500 συνιστάται για την ομογενοποίηση υγρών ή πολτών χαμηλού ιξώδους. Οι εφαρμογές περιλαμβάνουν: γάλα ξηρών καρπών, γάλα σόγιας, χυμούς φρούτων, πολτούς πιπεριάς, τοματοπολτό για κέτσαπ, φρούτα και λαχανικά για παιδικές τροφές και σούπες.

Η μέγιστη διάσταση προϊόντος στην τροφοδοσία εξαρτάται από την κεφαλή μικροκοπής και το χρησιμοποιούμενο στροφέιο και δεν μπορεί να είναι μεγαλύτερη από 3/8" (9.5 mm).



## ΜΟΝΤΕΛΟ 1700

**Μήκος:** ..... 50.69" (1288 mm)  
**Πλάτος:** ..... 33.31" (846 mm)  
**Υψος:** ..... \*72.13" (1832 mm)  
**Καθαρό βάρος:** 1100 lb (500 kg)  
**Κινητήρας:** 15, 30 ή 40 HP  
..... (11.2, 22.4 ή 30 kW)

\*Υψος με τον κινητήρα των 40 HP. Το ύψος εξαρτάται από την ιπποδύναμη και τον κατασκευαστή του κινητήρα.

Ο επεξεργαστής Comitrol® Μοντέλο 1700 είναι το πλέον ευέλικτο μοντέλο των επεξεργαστών Comitrol. Η ευρεία γκάμα εφαρμογών περιλαμβάνει την ελάττωση μεγέθους για μπαχαρικά, καρυκεύματα, σούπες, πάστες, σάλτσες και ροφήματα. Το περίβλημα των δύο τεμαχίων διευκολύνει την αποσυναρμολόγηση και τον καθαρισμό. Τα διαθέσιμα προαιρετικά εξαρτήματα βοηθούν στην δημιουργία κλειστής ζώνης κοπής για τον περιορισμό της σκόνης, ατμών και υγρών όταν εγκαθιστάται με σύστημα συλλογής κομμένου προϊόντος. Η μέγιστη διάσταση προϊόντος στην τροφοδοσία εξαρτάται από την κεφαλή και το χρησιμοποιούμενο στροφέιο.



## ΜΟΝΤΕΛΟ 3600

### ΜΟΝΤΕΛΟ 3600 SLANT

**Μήκος:** .....\*35.69" (907 mm)  
**Πλάτος:** ..... \*29.21" (742 mm)  
**Υψος:** ..... \*38.64" (981 mm)  
**Καθαρό βάρος:** \*400 lb (180 kg)  
**Κινητήρας:** 10, 40, 60 ή 75 HP  
.....(7.5, 29.8, 44.8 ή 56 kW)

\*Υποδηλώνει το μοντέλο 3600 Slant με κινητήρα 10 HP. Τα χαρακτηριστικά διαφέρουν ανάλογα με τον κινητήρα.

### ΜΟΝΤΕΛΟ 3600F

**Μήκος:** .....61.18" (1554 mm)  
**Πλάτος:** .....32.13" (816 mm)  
**Υψος:** .....69.41" (1763 mm)  
**Καθαρό βάρος:** 820 lb (372 kg)  
**Κινητήρες:** Στροφέιο-10 HP (7.5 kW)  
Κοχλίας τροφοδοσίας-2 HP (1.5 kW)

Το μικρό μέγεθος του επεξεργαστή Comitrol® Μοντέλο 3600 είναι ιδανικό για μικρή έως μεγάλη δυναμικότητα. Οι εφαρμογές περιλαμβάνουν ελάττωση μεγέθους μπισκότων, φρούτων και λαχανικών για πάστες, καρυκευμάτων, σαλτσών, τουρσί σε μικρά κομμάτια.

Η μέγιστη διάσταση προϊόντος στην τροφοδοσία είναι 2.5" (63.5 mm) σε οποιαδήποτε διάσταση.



## ΜΟΝΤΕΛΟ 9300

### ΜΟΝΤΕΛΟ 9300

**Μήκος:** .....59.74" (1517 mm)  
**Πλάτος:** .....60.06" (1526 mm)  
**Υψος:** .....88.00" (2235 mm)  
**Καθαρό βάρος:** 3146 lb (1427 kg)  
**Κινητήρας:**...150 ή 200 HP  
.....(112 ή 149.1 kW)

### ΜΟΝΤΕΛΟ 9300 ΜΕ ΚΟΧΛΙΑ ΤΡΟΦΟΔΟΣΙΑΣ (στην εικόνα)

**Μήκος:** .....94.06" (2389 mm)  
**Πλάτος:** .....60.06" (1526 mm)  
**Υψος:** .....88.00" (2235 mm)  
**Καθαρό βάρος:** 3500 lb (1590 kg)  
**Κινητήρας:**...150 ή 200 HP  
.....(112 ή 149.1 kW)

Ο επεξεργαστής Comitrol® Μοντέλο 9300 είναι το μεγαλύτερο μοντέλο της σειράς Comitrol. Η μηχανή είναι σχεδιασμένη για ελάττωση του μεγέθους με ένα πέρασμα όταν το τελικό προϊόν είναι ρευστό, πάστα ή σκόνη.

Χρησιμοποιώντας ιπποδύναμη 200 HP (149 kW), είναι ικανός για μεγάλη δυναμικότητα. Η ηλεκτρονική ομαλή εκκίνηση του κινητήρα περιορίζει την μεγάλη απορρόφηση ρεύματος και δεν επιβαρύνει το ηλεκτρικό δίκτυο του εργοστασίου. Η μέγιστη διάσταση προϊόντος στην τροφοδοσία είναι 3/8" (9.5 mm).

**COMITROL®**  
BY **URSCHEL** THE SIZE REDUCTION SPECIALISTS

# Κυβομηχανή AFFINITY®

ΚΥΒΟΜΗΧΑΝΗ ΑΠΟΛΥΤΑ ΣΤΙΒΑΡΗ, ΒΑΡΙΑΣ ΧΡΗΣΗΣ



## ΕΠΞΕΡΓΑΣΜΕΝΟ ΤΥΡΙ

Λωρίδες 1" (25.4 mm)



## ΤΥΡΙ ΦΕΤΑ

Θρύμματα 1/2" (12.8 mm)

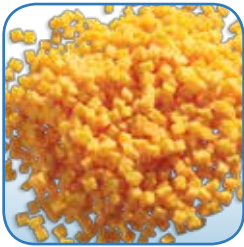

## ΤΥΡΙ ΤΣΕΝΤΑΡ

Κύβοι 1/8" (3.2 mm)



## ΕΛΒΕΤΙΚΟ ΤΥΡΙ

Λωρίδες 1/8 x 1/8 x 1-1/2"  
(3.2 x 3.2 x 38.1 mm)

Η κυβομηχανή Affinity Dicer είναι η μεγαλύτερη μηχανή κοπής για τυρί που κατασκευάζει η Urschel. Είναι σχεδιασμένη για βαριά χρήση, υψηλή υγιεινή, μεγάλη δυναμικότητα και κοπή ακριβείας. Λόγω της στιβαρότητας της, χρησιμοποιείται σε προϊόντα δύσκολα στην κοπή όπως τυρί με υψηλή υγρασία, αποξηραμένα φρούτα, περιβάλλον με χαμηλή θερμοκρασία και προϊόντα με υψηλά λιπαρά. Διατίθεται σε δύο διαφορετικά μοντέλα: το ένα μοντέλο είναι αποδεκτό από το USDA. (A). Το άλλο μοντέλο διαθέτει ενσωματωμένη στην χράνη τροφοδοσίας ταινία τροφοδοσίας (B), αλλά δεν είναι αποδεκτό από το USDA. Η κυβομηχανή Affinity δέχεται ευρεία γκάμα προϊόντων στην τροφοδοσία με διάφορα σχήματα και μεγέθη. Το αποδεκτό από το USDA μοντέλο δέχεται προϊόντα με μέγιστο μέγεθος 7" (178 mm). Το μοντέλο με την ταινία τροφοδοσίας δέχεται προϊόντα μεγέθους 7" (178 mm) αλλά με μήκος έως 10" (254 mm).

## ΤΥΠΟΙ ΚΟΠΗΣ

**Πάχος φέτας:** 1/8 έως 3/4" (3.2 έως 19.1 mm)

**Κύβοι:** Για την κοπή κύβων χρησιμοποιούνται το μαχαίρι της φέτας, ο σφόνδυλος με τα κυκλικά μαχαίρια και ο σφόνδυλος με τα μαχαίρια εγκάρσιας κοπής. Η αλλαγή του μεγέθους των κύβων γίνεται ρυθμίζοντας το πάχος της φέτας και αλλάζοντας τους σφονδύλους ή ρυθμίζοντας την ταχύτητα περιστροφής των εγκάρσιων μαχαιριών από το inverter.

**Κοπή κυκλικών μαχαιριών:** 1/8 έως 2" (3.2 έως 50.8 mm)

**Κοπή εγκάρσιων μαχαιριών:** 1/8 έως 2" (3.2 έως 50.8 mm)

**Λωρίδες:** Ισίες λωρίδες δημιουργούνται αφαιρώντας είτε τον σφόνδυλο των κυκλικών μαχαιριών ή τον σφόνδυλο των μαχαιριών εγκάρσιας κοπής. Μπορεί να χρησιμοποιηθεί συνδυασμός κυκλικών μαχαιριών και μαχαιριών εγκάρσιας κοπής για τον έλεγχο του μήκους των λωρίδων.

1/8 έως 2" (3.2 έως 50.8 mm) σε μήκος

## ΕΠΙΣΚΟΠΗΣΗ ΚΟΠΗΣ

1. Ρυθμιζόμενη Πύλη Φέτας
2. Στροφέιο
3. Μαχαίρι Φέτας
4. Κύλινδρος Τροφοδοσίας
5. Τύμπανο Τροφοδοσίας
6. Κυκλικά Μαχαίρια
7. Εγκάρσια Μαχαίρια
8. Χτένι Κυκλικών Μαχαιριών

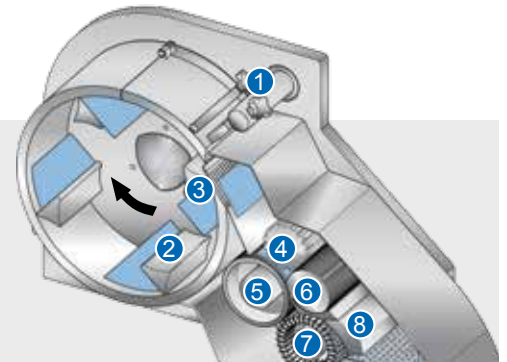

## ΧΑΡΑΚΤΗΡΙΣΤΙΚΑ

### ΜΟΝΤΕΛΟ ΑΠΟΔΕΚΤΟ ΑΠΟ U.S.D.A.

**Μήκος:** ..... 64.92" (1649 mm)

**Πλάτος:** ..... 62.52" (1588 mm)

**Υψος:** ..... 69.46" (1764 mm)

**Καθαρό βάρος:** ..... 2800 lb (1270 kg)

**Κινητήρας:** ..... 5 HP (3.7 kW),

..... 25 HP (18 kW)

### ΜΟΝΤΕΛΟ ΜΕ ΕΝΣΩΜΑΤΩΜΕΝΗ ΤΑΙΝΙΑ ΤΡΟΦΟΔΟΣΙΑΣ

**Μήκος:** ..... 71.46" (1815 mm)

**Πλάτος:** ..... 62.52" (1588 mm)

**Υψος:** ..... 69.46" (1764 mm)

**Καθαρό βάρος:** ..... 2900 lb (1315 kg)

**Κινητήρας:** ..... 5 HP (3.7 kW),

..... 25 HP (18 kW)



## ΑΠΟΞΗΡΑΜΕΝΑ CRANBERRIES

Λωρίδες 1/8" (3.2 mm)



## ΖΑΜΠΟΝ

Κύβοι 1/8" (3.2 mm)



## ΨΩΜΙ

1/4 x 1/8 x 1/8"  
(6.4 x 3.2 x 3.2 mm)



## ΑΓΓΟΥΡΑΚΙ ΤΟΥΡΣΙ

Κύβοι 1/8" (3.2 mm)

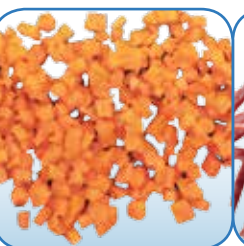

## ΚΑΡΟΤΑ

Κύβοι 1/8" (3.2 mm)



## ΣΑΛΑΜΙ

1/8 x 1 x 1/8"  
(3.2 x 25.4 x 3.2 mm)





# Κοπτική Μοντέλο M6

ΚΟΠΤΙΚΗ ΚΥΒΩΝ, ΚΟΜΜΑΤΙΩΝ ΚΑΙ ΛΩΡΙΔΩΝ

## ΕΠΙΣΚΟΠΗΣΗ ΚΟΠΗΣ

1. Τύμπανο Ταινίας Τροφοδοσίας
2. Κύλινδρος Τροφοδοσίας
3. Τύμπανο Τροφοδοσίας
4. Κυκλικά Μαχαίρια
5. Εγκάρσια Μαχαίρια
6. Δίσκοι Κομματιασμού

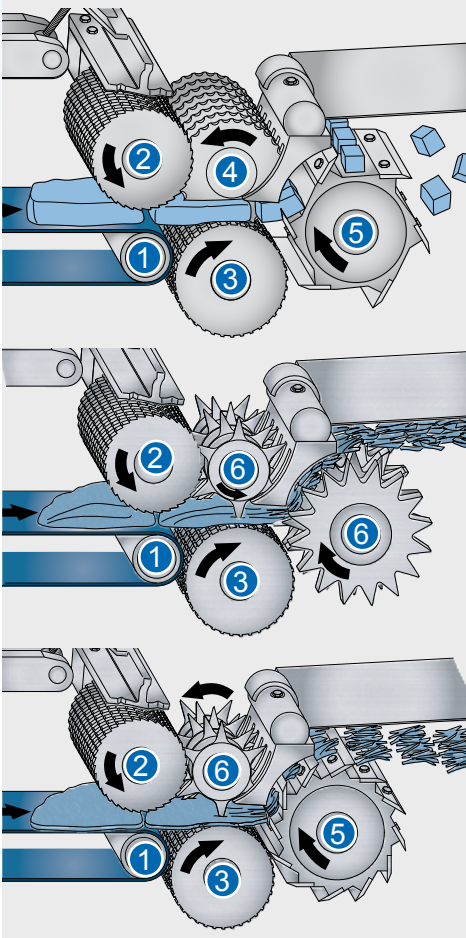

Το Μοντέλο M6 είναι κοπτική δύο σταδίων και κόβει κύβους, λωρίδες ή κομμάτια απο προϊόντα με σταθερό πάχος. Είναι ιδανική για την κοπή ελαφρά παγωμένου ή ζεστού ψημένου μοσχαρίσιου ή χοιρινού κρέατος και πουλερικών. Επίσης είναι ιδανική για την κοπή φυλλωδών λαχανικών και προϊόντων αρτοποιημχανίας.

## ΤΥΠΟΙ ΚΟΠΗΣ

**Κύβοι:** Χρησιμοποιούνται ένας σφόνδυλος κυκλικών μαχαιριών και ένας σφόνδυλος μαχαιριών εγκάρσιας κοπής.  
**Κοπή κυκλικών μαχαιριών:** 3/16 έως 1-1/2" (4.8 έως 38 mm)  
**Κοπή εγκάρσιων μαχαιριών:** 1/8 έως 5.66" (3.2 έως 144 mm)

**Λωρίδες:** Δημιουργούνται με την αφαίρεση του σφονδύλου των μαχαιριών εγκάρσιας κοπής. Το μήκος και το πάχος των λωρίδων εξαρτάται από το μέγεθος του προϊόντος στην τροφοδοσία.

**Κομμάτια:** Δίσκοι τροφοδοσίας και ειδικοί δίσκοι κομματιασμού ή μαχαίρια χωρίς ακμή χρησιμοποιούνται για να δημιουργηθούν χοντρά έως λεπτά κομμάτια. Το μήκος των κομματιών μπορεί να ελεγχθεί.

## ΧΑΡΑΚΤΗΡΙΣΤΙΚΑ

**Μήκος:** ..... 119.03" (3023 mm)  
**Πλάτος:** ..... 33.48" (850 mm)  
**Υψος:** ..... 50.37" (1280 mm)  
**Καθαρό βάρος:** .... 1640 lb (745 kg)  
**Κινητήρας:** ..... 5 HP (3.7 kW) ή 7.5 HP (5.6 kW)



**ΚΡΟΥΤΟΝ**  
Κύβοι 1" (25.4 mm)



**ΣΠΑΝΑΚΙ**  
3/4 x 1" (19.1 x 25.4 mm)



**ΜΟΣΧΑΡΙΣΙΟ ΣΤΗΘΟΣ**  
Κομμάτια χοντρά

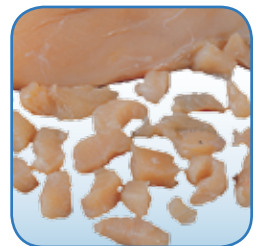

**ΣΤΗΘΟΣ ΚΟΤΟΠΟΥΛΟΥ**  
**ΕΛΑΦΡΑ ΠΑΓΩΜΕΝΟ**  
3/8 x 3/8" (9.5 x 9.5 mm)



**ΝΩΠΟ ΣΤΗΘΟΣ**  
**ΚΟΤΟΠΟΥΛΟΥ**  
Λωρίδες 3/16" (4.8 mm)



**ΨΗΜΕΝΟ ΜΠΕΪΚΟΝ**  
1/4 x 3/8" (6.4 x 9.5 mm)

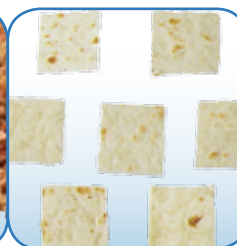

**ΨΩΜΙ ΑΠΟ ΦΕΤΕΣ**  
Τετράγωνα 1" (25.4 mm)



**BRAWNIES**  
1/2 x 1/2" (12.7 x 12.7 mm)



**ΨΗΜΕΝΟ ΧΟΙΡΙΝΟ**  
Κομμάτια μεσαίου μεγέθους



**ΠΡΑΣΟ**  
1/4 x 3/8" (6.4 x 9.5 mm)

# Κοπτική E TranSlicer®

ΚΟΠΗ ΑΚΡΙΒΕΙΑΣ ΑΠΟ ΕΠΙΜΗΚΗ ΠΡΟΪΟΝΤΑ



## ΣΕΛΙΝΟ

Μπαστούνια 3" (76 mm)  
Φέτες 1/2" (12.7 mm)

Η κοπτική E TranSlicer είναι ιδανική για την κοπή ροδελλών από επιμήκη προϊόντα όπως κασάβα, μπανάνες, τάρο, αγγούρια, καρότα, πατάτες και ψωμί. Οι ανταλλάξιμοι τροχοί κοπής προσφέρουν μέγιστη ευελιξία. Η μηχανή χαρακτηρίζεται από συνεχή λειτουργία χωρίς διακοπές στην παραγωγή. Η μηχανή δέχεται άκαμπτα προϊόντα με διάμετρο έως 4" (101.6 mm) και έως 6" (152.4 mm) για συμπιεστά προϊόντα.

## ΤΥΠΟΙ ΚΟΠΗΣ

### Τροχός κοπής σε φέτες

Ισιες ή κυματιστές 1/32 έως 3" (0.8 έως 76.2 mm)

### Τροχός κοπής Julienne

1/2 x 1/2" έως 2 x 2"  
(12.7 x 12.7 mm έως 50.8 x 50.8 mm)

### Τροχός κοπής σε κομμάτια

3/8" (9.5 mm) έως 3" (76.2 mm) σε μήκος και πάχος φέτας 1/16 έως 9/32" (1.6 έως 7.1 mm).

### Τροχός MicroSlice®

Ισιες φέτες: .020 έως .240" (0.5 έως 6.4 mm)  
Λωρίδες Julienne: 3/32 έως 3/4" (2.4 έως 19.1 mm) με πάχος .020 έως .120" (0.5 έως 3.0 mm)



## ΜΙΣΑ ΚΡΕΜΜΥΔΙΑ

3/8 x 1-1/2" (9.5 x 38.1 mm)



## ΑΓΓΟΥΡΑΚΙ ΤΟΥΡΣΙ

Ροδέλλες 1/8" (3.2 mm)

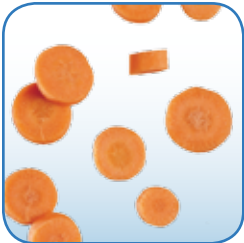

## ΚΑΡΟΤΑ

Ροδέλλες 1/4" (6.4 mm)



## ΧΑΡΑΚΤΗΡΙΣΤΙΚΑ

Μήκος: ..... 100.78" (2560 mm)  
..... 117.26" (2978 mm)  
με τραπέζι

Πλάτος: ..... 35.31" (897 mm)

Υψος: ..... 61.79" (1569 mm)

..... 66.36" (1.686 mm)

με δεύτερο E-Stop

Καθαρό βάρος: ... 1328 lb (600 kg)

Κινητήρας Τροχού: 3 HP (2.2 kW)

Κινητήρας Ταινιών Τροφοδοσίας:

..... 1 HP (0.75 kW)

## ΕΠΙΣΚΟΠΗΣΗ ΚΟΠΗΣ

1. Ταινία Τροφοδοσίας
2. Τροχός Κοπής
3. Μαχαίρια Φέτας

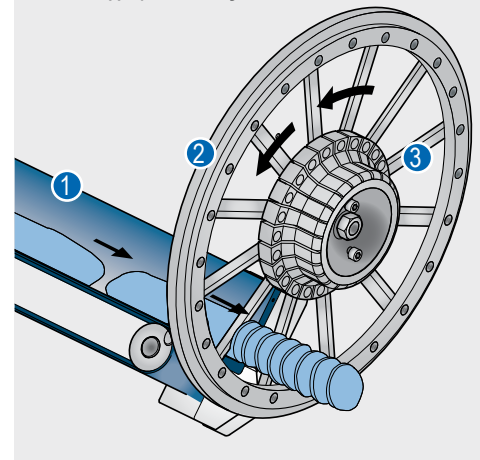

## ΜΙΣΕΣ ΠΙΠΕΡΙΕΣ

3/8 x 1-1/2" (9.5 x 38.1 mm)



## ΨΗΜΕΝΟ ΚΟΤΟΠΟΥΛΟ

3/4" (19.1 mm)



## ΦΑΣΟΛΑΚΙΑ

Τεμάχια 1" (25.4 mm)



## ΠΕΠΕΡΟΝΙ ΧΩΡΙΣ ΚΟΚΚΟΥΣ ΠΙΠΕΡΙΟΥ

Κυματιστές ροδέλλες  
1/8" (3.2 mm)



## ΠΙΠΕΡΙΕΣ

Κυματιστές ροδέλλες  
5/16" (7.9 mm)



## ΡΙΖΑ ΤΑΡΟ

Φέτες .060" (1.5 mm)



# Κοπτική TranSlicer® 2510

ΕΙΔΙΚΗ ΣΤΗΝ ΚΟΠΗ ΦΥΛΛΩΔΩΝ ΛΑΧΑΝΙΚΩΝ



## ΧΑΡΑΚΤΗΡΙΣΤΙΚΑ

**Μήκος:** ..... 150.82" (3831 mm)  
**Πλάτος:** ..... 49.88" (1267 mm)  
**Υψος:** ..... 66.75" (1695 mm)  
**Καθαρό βάρος:**...1500 lb (680 kg)  
**Κινητήρας Τροχού:** 3 HP (2.2 kW)  
**Κινητήρες Ταινιών Τροφοδοσίας (2):**  
..... 1 HP (0.75 kW)

Η κοπτική <sup>††</sup>TranSlicer® 2510 είναι το μεγαλύτερο μοντέλο της σειράς TranSlicer. Ιδανικά κατάλληλη για φυλλώδη λαχανικά όπως μαρούλι, μαρούλι iceberg, kale, ραντίτσιο, λάχανο, σπανάκι, σέλινο, αγγούρι, μελιτζάνα, πεπόνι και πράσο. Οι ανταλλάξιμοι τροχοί κοπής διαμέτρου 25" (635 mm) κόβουν φέτες, κομμάτια και Julienne με την μεγαλύτερη δυναμικότητα στην σειρά TranSlicer. Υπάρχει διαθέσιμη προαιρετική συγκράτηση προϊόντος κατά την κοπή για υποβοήθηση της τροφοδοσίας. Η μηχανή δέχεται άκαμπτα προϊόντα με διάμετρο έως 6-3/4" (171 mm) και φυλλώδη προϊόντα με διάμετρο έως 8" (203 mm).

## ΤΥΠΟΙ ΚΟΠΗΣ

### Τροχός κοπής σε φέτες

Ισιες ή κυματιστές: 1/32 έως 3-1/2" (0.8 έως 88.9 mm)

### Τροχός κοπής σε κομμάτια

3/8 έως 3" (9.5 έως 76.2 mm) σε μήκος και πάχος φέτας 1/16 έως 9/32" (1.6 έως 7.1 mm).

### Τροχός κοπής Julienne

3/8 x 3/8" έως 3 x 2" (9.5 x 9.5 mm έως 76.2 x 50.8 mm)

## ΕΠΙΣΚΟΠΗΣΗ ΚΟΠΗΣ

1. Ταινία Τροφοδοσίας
2. Τροχός Κοπής Julienne
3. Μαχαιρία Julienne

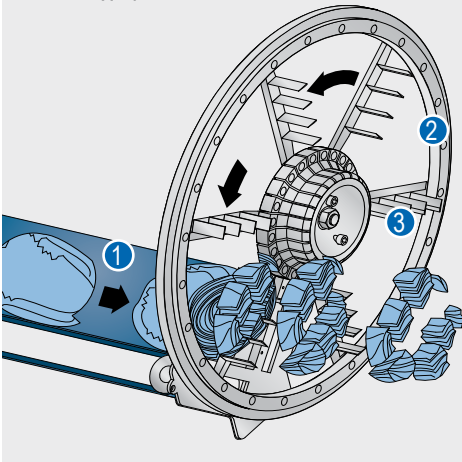

**ΜΑΡΟΥΛΙ ICEBERG**  
1-3/8 x 1-1/2" (34.9 x 38.1 mm)



**ΠΑΠΑΓΙΑ**  
3/4" (19.1 mm)



**ΠΡΑΣΟ**  
Ροδέλλες 3/16" (4.8 mm)



**ΣΕΣΚΟΥΛΟ & ΣΠΑΝΑΚΙ**  
Λωρίδες 3/8" (9.5 mm)



**ΛΑΧΑΝΟ**  
Φέτες 3/16" (4.8 mm)

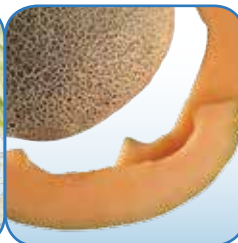

**ΜΙΣΟ ΠΕΠΟΝΙ**  
Φέτες 1/2" (12.7 mm)



**ΜΑΡΟΥΛΙ**  
Λωρίδες Julienne  
3/8" (9.5 mm)



**ΜΕΛΙΤΖΑΝΑ**  
Φέτες 3/16" (4.8 mm)

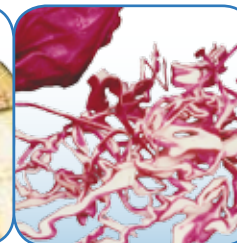

**ΚΟΚΚΙΝΟ ΛΑΧΑΝΟ**  
Φέτες 1/8" (3.2 mm)



**ΜΑΡΟΥΛΙ**  
Κομμάτια 1" (25.4 mm)

# Κυβομηχανή G-A Dicer

## ΚΟΠΤΙΚΗ ΚΥΒΩΝ & ΛΩΡΙΔΩΝ

Η κυβομηχανή G-A είναι κοπτική τριών σταδίων και κόβει ομοιόμορφα φέτες, λωρίδες και κύβους απο διάφορα προϊόντα όπως φρούτα και ψωμί. Η μηχανή χαρακτηρίζεται απο συνεχή λειτουργία και είναι σχεδιασμένη για εύκολο καθαίρισμα και συντήρηση. Η μηχανή δέχεται προϊόντα έως και 5-1/2" (140 mm) σε οποιαδήποτε διάσταση.

### ΤΥΠΟΙ ΚΟΠΗΣ

**Φέτες:** 1/8 έως 3/4" (3.2 έως 19.1 mm)

**Κύβοι:** Για την κοπή κύβων χρησιμοποιούνται το μαχαίρι της φέτας, ο σφόνδυλος των μαχαιριών εγκάρσιας κοπής και ο σφόνδυλος των κυκλικών μαχαιριών. Η αλλαγή του μεγέθους των κύβων γίνεται με την αλλαγή των σφονδύλων και την ρύθμιση του πάχους της φέτας.

**Πάχος φέτας:** 1/8 έως 3/4" (3.2 έως 19.1 mm)

**Κοπή εγκάρσιων μαχαιριών:** 9/32 έως 7/8" (7.1 έως 22.2 mm)

**Κοπή κυκλικών μαχαιριών:** 3/32 έως 3" (2.4 έως 76 mm)

**Λωρίδες:** Δημιουργούνται αφαιρώντας τον σφόνδυλο των μαχαιριών εγκάρσιας κοπής. Το μήκος των λωρίδων εξαρτάται από το μέγεθος του προϊόντος.



**ΨΩΜΙ**

Κύβοι 1/2" (12.7 mm)



**ΠΑΠΑΓΙΑ**

Κύβοι 3/4" (19.1 mm)



**ΜΗΛΑ**

Κύβοι 3/8" (9.5 mm)



**ΚΟΛΟΚΥΘΑΚΙΑ**

Λωρίδες Julienne 3/16" (4.8 mm)  
(προ-κομμένο σε μήκος 2" (51 mm))

# Κυβομηχανή RA-A Dicer

## DICER & STRIP CUTTER



**CHIPS ΤΟΡΤΙΓΙΑΣ**

Κύβοι 1/4" (6.4 mm)



**ΓΕΜΙΣΤΑ ΜΠΙΣΚΟΤΑ**

Κόκκοι 3/4" (19 mm)

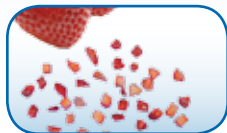

**ΦΡΑΟΥΛΕΣ**

Κύβοι 1/4" (6.4 mm)



**ΑΓΓΟΥΡΑΚΙ ΤΟΥΡΣΙ**

1/8 x 1/8 x 1/4" (3.2 x 3.2 x 6.4 mm)

Η κυβομηχανή RA-A είναι κοπτική τριών σταδίων και έχει την δυνατότητα δημιουργίας κύβων, λωρίδων ή φετών από προϊόντα όπως φρούτα, λαχανικά, ξηρούς καρπούς και επεξεργασμένα κρέατα. Τα ανταλλάξιμα εξαρτήματα κίνησης παρέχουν ευελιξία και βέλτιστα αποτελέσματα στα μικρά έως μεσαία μεγέθη κοπής. Χαρακτηρίζεται απο συνεχή λειτουργία και είναι σχεδιασμένη για εύκολο καθαίρισμα και συντήρηση. Δέχεται προϊόντα έως και 3-1/2" (88.9 mm) σε οποιαδήποτε διάσταση.

### ΤΥΠΟΙ ΚΟΠΗΣ

**Φέτες/Κόκκοι**

**Πάχος φέτας:** 1/16 έως 3/8" (1.6 έως 9.5 mm)

**Κοπή κυκλικών μαχαιριών:** 1/8 έως 1" (3.2 έως 25.4 mm)

**Κοπή εγκάρσιων μαχαιριών:** .050 έως 3" (1.3 έως 76.2 mm)

**Λωρίδες:** Δημιουργούνται αφαιρώντας τον σφόνδυλο των μαχαιριών εγκάρσιας κοπής. Το μήκος των λωρίδων εξαρτάται απο το μέγεθος του προϊόντος.



### ΧΑΡΑΚΤΗΡΙΣΤΙΚΑ

**Μήκος:** ..... 73.73" (1873 mm)

**Πλάτος:** ..... 45.94" (1167 mm)

**Υψος:** ..... 49.25" (1251 mm)

**Καθαρό βάρος:** .. 770 lb (349 kg)

**Κινητήρας:** ..... 2 HP (1.5 kW)

### ΕΠΙΣΚΟΠΗΣΗ ΚΟΠΗΣ

1. Στροφέιο
2. Μαχαίρι Φέτας
3. Εγκάρσια Μαχαιρία
4. Κυκλικά Μαχαιρία

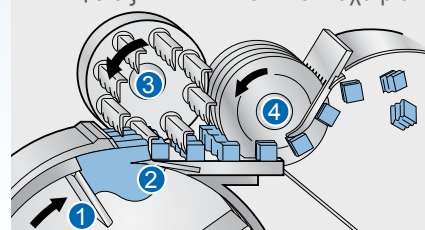

### ΧΑΡΑΚΤΗΡΙΣΤΙΚΑ

**Μήκος:** ..... 46.11" (1171 mm)

**Πλάτος:** ..... 36.93" (938 mm)

**Υψος:** ..... 71.39" (1833 mm)

**Καθαρό βάρος:** .. 700 lb (320 kg)

**Κινητήρας:** ..... 5 HP (3.7 kW)

### ΕΠΙΣΚΟΠΗΣΗ ΚΟΠΗΣ

1. Στροφέιο
2. Μαχαίρι Φέτας
3. Τύμπανο Τροφοδοσίας
4. Δίσκοι Τροφοδοσίας
5. Κυκλικά Μαχαιρία
6. Εγκάρσια Μαχαιρία

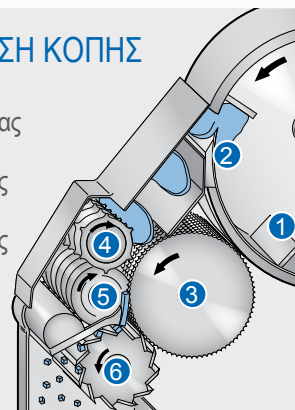



# Μοντέλο N

ΚΟΚΚΟΠΟΙΗΤΗΣ & ΧΑΡΑΚΤΙΚΟ



## ΧΑΡΑΚΤΗΡΙΣΤΙΚΑ

**Μήκος:** ..... 39.96" (1015 mm)  
**Πλάτος:** ..... 26.67" (677 mm)  
**Υψος:** ..... 30.08" (764 mm)  
**Καθαρό βάρος:** .. 450 lb (200 kg)  
**Κινητήρας:** ..... 3/4 HP (0.56 kW)

## ΕΠΙΣΚΟΠΗΣΗ ΚΟΠΗΣ

1. Ρυθμιζόμενο Ανοιγμα
2. Δονούμενος Τροφοδότης
3. Ρυθμιζόμενο Ρολλό Τροφοδοσίας
4. Ρυθμιζόμενο Χτένι
5. Κυκλικά Μαχαίρια

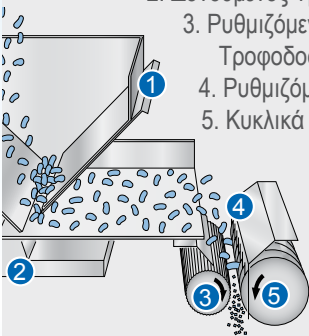

Το Μοντέλο N κοκκοποιεί ξηρούς καρπούς, μπισκότα και κράκερς και χαράσσει κατεψυγμένα ή αποξηραμένα φρούτα. Η ρύθμιση του ανοίγματος, του ρολλού τροφοδοσίας και του χτενιού κανονίζει το μέγεθος των κόκκων. Η κοπή του προϊόντος, σε αντίθεση με το σπάσιμο, δημιουργεί λιγότερη φύρα και επιτυγχάνει κοκομετρία με μικρή διασπορά.

Χαρακτηρίζεται από απλοποιημένη λειτουργία για συνεχή παραγωγή και είναι σχεδιασμένο για εύκολο καθαρίσμα και συντήρηση. Η εύκολη ρύθμιση του ανοίγματος, του ρολλού τροφοδοσίας και του χτενιού επιτρέπει επιπλέον περάσματα προκειμένου να επιτευχθεί μικρότερη κοκομετρία ανάλογα με την επιθυμητή διάσταση του τελικού προϊόντος.

## ΤΥΠΟΙ ΚΟΠΗΣ

**ΚΟΚΚΟΙ:** 3/32 έως 3/8" (2.4 έως 9.5 mm) Απόσταση κυκλικών μαχαiriών



**ΑΜΥΓΔΑΛΑ**  
1/8" (3.2 mm) Granulation



**ΚΡΑΚΕΡΣ ΟΛΙΚΗΣ ΑΛΕΞΕΩΣ**  
Κόκκοι 3/16" (4.8 mm)



**ΚΑΡΥΔΙΑ**  
Κόκκοι 1/4" (6.4 mm)



# Μοντέλο CD-A

ΚΟΠΤΙΚΗ ΚΥΒΩΝ, ΚΟΚΚΩΝ ΚΑΙ ΛΩΡΙΔΩΝ

## ΧΑΡΑΚΤΗΡΙΣΤΙΚΑ

**Μήκος:** ..... 41.37" (1051 mm)  
**Πλάτος:** ..... 38.60" (981 mm)  
**Υψος:** ..... 49.21" (1250 mm)  
**Καθαρό βάρος:** .... 556 lb (250 kg)  
**Κινητήρας:** ..... 2 HP (1.5 kW)

## ΕΠΙΣΚΟΠΗΣΗ ΚΟΠΗΣ

1. Τύμπανο Τροφοδοσίας
2. Δίσκοι Τροφοδοσίας
3. Κυκλικά Μαχαίρια
4. Εγκάρσια Μαχαίρια

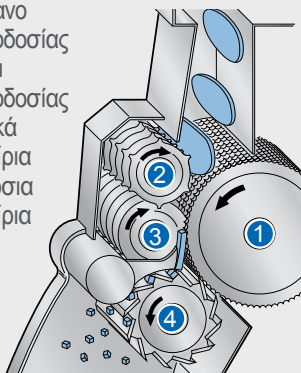

Το Μοντέλο CD-A είναι κοπτική δύο σταδίων και κόβει ομοιόμορφα κύβους και λωρίδες στα μικρά έως μεσαία μεγέθη κοπής. Είναι κατάλληλο για την κοπή φρέσκων ή από άλμη φλοιών εσπεριδοειδών, ξηρών καρπών, αποξηραμένα δαμάσκηνα και σταφίδες. Χαρακτηρίζεται από συνεχή λειτουργία και είναι σχεδιασμένο για εύκολο καθαρίσμα και συντήρηση. Δέχεται προϊόντα έως και 3/8" (9.5 mm).

## ΤΥΠΟΙ ΚΟΠΗΣ

**Κύβοι/Κόκκοι**

**Κοπή κυκλικών μαχαiriών:** 1/8 έως 1" ίντσα (3.2 έως 25.4 mm)

**Κοπή εγκάρσιων μαχαiriών:** 1/16 έως 3" (1.6 έως 76.2 mm)

**Λωρίδες:** Δημιουργούνται αφαιρώντας τον σφόνδυλο των μαχαiriών εγκάρσιας κοπής. Το μήκος των λωρίδων εξαρτάται από το μέγεθος του προϊόντος.



**ΚΑΡΥΔΙΑ ΠΕΚΑΝ**  
Κόκκοι 3/16" (4.8 mm)



**ΖΑΧΑΡΩΤΑ ΜΕ ΕΠΙΚΑΛΥΨΗ ΣΟΚΟΛΑΤΑΣ**  
Κόκκοι 3/16" (4.8 mm)



**ΓΕΜΙΣΤΑ ΜΠΙΣΚΟΤΑ ΓΚΟΦΡΕΤΑΣ**  
Κόκκοι 1/4" (6.4 mm)

# Μοντέλο CCL

ΚΟΠΤΙΚΗ ΦΕΤΩΝ ΣΕ ΠΛΕΓΜΑ

Το Μοντέλο CCL δημιουργεί ένα μοναδικό κόψιμο με σχήμα πλέγματος. Οι δύο πλευρές της φέτας έχουν διασταυρωμένες κυματώσεις. Διαθέτει λεπτή και μεσαία κοπή για chips πατάτας και χονδρή κοπή για προτηγανισμένη πατάτα. Το Μοντέλο CC μπορεί να μετατραπεί σε Μοντέλο CCL.



## ΧΑΡΑΚΤΗΡΙΣΤΙΚΑ

**Μήκος:** ..... 48.03" (1220 mm)  
**Πλάτος:** ..... 35.26" (896 mm)  
**Υψος:** ..... 32.68" (830 mm)  
**Καθαρό βάρος:** .. 540 lb (245 kg)  
**Κινητήρας:** ..... 2 ή 5 HP (1.5 ή 3.7 kW)



**ΠΑΤΑΤΕΣ**  
Μεσαίο πλέγμα



**ΠΑΤΑΤΕΣ**  
Λεπτό πλέγμα



**ΠΑΤΑΤΕΣ**  
Χονδρό πλέγμα



# Μοντέλο OC

ΚΟΠΤΙΚΗ ΥΠΟ ΓΩΝΙΑ

## ΧΑΡΑΚΤΗΡΙΣΤΙΚΑ

**Μήκος:** ..... 143.34" (3641 mm)  
**Πλάτος:** ..... 31.96" (812 mm)  
**Υψος:** ..... 44.92" (1141 mm)  
**Καθαρό βάρος:** 884 lb (400 kg)  
**Κινητήρας Τροχού:** 3 HP (2.2 kW)  
**Κινητήρας Ταινίας Τροφοδοσίας:**  
3/4 HP (0.56 kW)

Το Μοντέλο OC δημιουργεί φέτες υπό γωνία απο επιμήκη προϊόντα όπως αγγουράκια τουρσί, καρότα, σέλινα, ραβέντι, μπάμιες, πατάτες και σπαράγγια. Οι φέτες μπορεί να είναι ίσιες ή κυματιστές.



**ΜΠΑΝΑΝΕΣ**  
Υπό γωνία ίσιες φέτες  
1/16" (1.5 mm)

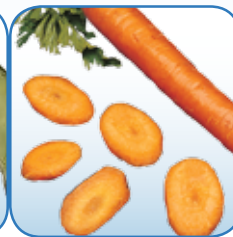

**ΚΑΡΟΤΑ**  
Υπό γωνία ίσιες φέτες  
1/8" (3.2 mm)



**ΣΠΑΡΑΓΓΙΑ**  
Τεμάχια υπό γωνία  
3/8" (9.5 mm)



## ΣΑΣ ΠΡΟΣΚΑΛΟΥΜΕ ΝΑ ΔΟΚΙΜΑΣΕΤΕ ΤΗΝ ΚΟΠΗ ΤΩΝ ΠΡΟΪΟΝΤΩΝ ΣΑΣ

Η εταιρεία Urschel διαθέτει δίκτυο εγκαταστάσεων για την δοκιμή κοπής των προϊόντων σας και έμπειρο προσωπικό τεχνικών και πωλητών σε ολόκληρο τον κόσμο, οι οποίοι είναι έτοιμοι να συνεργαστούν μαζί σας για οποιαδήποτε εφαρμογή ελάττωσης μεγέθους. Επικοινωνήστε με το γραφείο της Urschel στην περιοχή σας ή στον ιστότοπο [www.urschel.com](http://www.urschel.com), για να προγραμματίσετε δοκιμή κοπής χωρίς καμία υποχρέωση.



ΕΠΙΚΟΙΝΩΝΗΣΤΕ ΜΕ ΤΗΝ URSCHEL ΓΙΑ ΝΑ ΜΑΘΕΤΕ ΠΕΡΙΣΣΟΤΕΡΑ ΣΧΕΤΙΚΑ ΜΕ ΑΥΤΕΣ ΚΑΙ ΑΛΛΕΣ ΕΠΙΛΟΓΕΣ ΚΟΠΗΣ.

### URSCHEL HELLAS

Agiou Konstantinou 13, 144 52 Metamorphosis, Athens, Greece  
30-210-28.28.989  
[greece@urschel.com](mailto:greece@urschel.com) | [www.urschel.com](http://www.urschel.com)



**URSCHEL®**  
The Global Leader in Food Cutting Technology

© Urschel, TranSlicer, Affinity, DiversaCut Sprint, Sprint 2, DiversaCut, DiversaCut 2110A, Flat-V, Comitrol και MicroSlice είναι σήματα κατατεθέντα της Urschel Laboratories, Inc.

℞ Τα μοντέλα DiversaCut 2110A Dicer, DiversaCut Sprint Dicer και Sprint 2 Dicer περιέχουν εξαρτήματα που προστατεύονται από την Ευρεσιτεχνία αρ. 6883411 στις ΗΠΑ και την Ευρεσιτεχνία αρ. EP1377415 στην Ευρώπη.

†† Το E TranSlicer Cutter περιέχει εξαρτήματα που προστατεύονται από τις Ευρεσιτεχνίες με τους αριθμούς 5992284, 6148702, 6792841, 6460444 και 61487094 στις ΗΠΑ, τις Ευρεσιτεχνίες με τους αριθμούς EP1042107 και EP079837B1 στην Ευρώπη, καθώς και άλλες ευρεσιτεχνίες σε διάφορες χώρες.

¥ Ο τροχός MicroSlice προστατεύεται από τις Ευρεσιτεχνίες με τους αριθμούς 5992284, 6148702,

6148709, 7178440, 7721637 στις ΗΠΑ, την Ευρεσιτεχνία με αριθμό EP1042107 στην Ευρώπη, καθώς και άλλες ευρεσιτεχνίες σε διάφορες χώρες.

‡‡ Το Μοντέλο CC περιέχει εξαρτήματα που προστατεύονται από τις Ευρεσιτεχνίες με τους αριθμούς 5694824, 7658133 στις ΗΠΑ και την Ευρεσιτεχνία με αριθμό EP0756534 στην Ευρώπη, καθώς και άλλες ευρεσιτεχνίες σε διάφορες χώρες.