

AFFINITY

CD-L

RELEVER LES DÉFIS DES
PRODUITS DIFFICILES À COUPER



URSCHEL®
The Global Leader in Food Cutting Technology

AFFINITY

CD-L



REPONDRE AUX DEFIS

- Transforme des produits tels que les fruits secs.
- Offre les possibilités des modèles CD-A et L-A avec une conception actualisée basée sur la coupeuse Affinity Integra

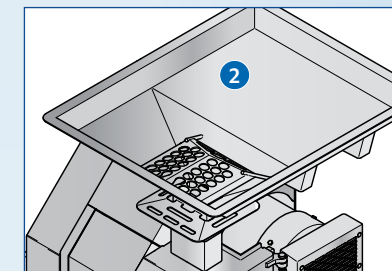

PERFORMANCE ET CARACTÉRISTIQUES

- Accepte les produits entrants jusqu'à 12,7 mm en fonction du degré de compressibilité du produit.
- Peut être équipée d'une trémie d'alimentation (1) ou d'un plateau d'alimentation (2) pour une alimentation manuelle.
- Zone alimentaire complètement séparée de la zone mécanique pour de bonnes conditions d'hygiène (3).
- L'arbre et le tambour d'alimentation (4) maintiennent l'alimentation positive des produits collants afin de favoriser une coupe de précision contrôlée et un haut rendement.
- Le profil spécial du tambour d'alimentation facilite le transfert positif du produit vers la zone de coupe (5).
- Équipée d'une porte de sortie en deux pièces (6) pour simplifier la sortie sur un tapis.
- Une plaque de renfort en option (7) soutient les arbres de coupe pour les applications difficiles et intensives, telles que la coupe en cubes du bacon surgelé-tempéré. D'autres pièces pour usage intensif sont également disponibles.
- Un ventilateur de refroidissement intégré en option (8) maintient une température de traitement optimale.
- En acier inoxydable anticorrosion, non poreux et non absorbant.
- Les panneaux à charnières offrent un accès complet pour faciliter et accélérer les procédures de nettoyage et d'entretien.
- Les arbres légers en porte-à-faux (9) se retirent totalement de la machine pour simplifier le nettoyage et l'entretien.
- Les surfaces inclinées contribuent à une hygiène efficace.
- Châssis tubulaire qui limite l'accumulation microbienne sur les surfaces et favorise l'auto-écoulement.
- Équipé d'un moteur IP69k de 5 CV en acier inoxydable.
- Deux vitesses disponibles (haute et lente) via des jeux de poulies et courroies différents (10).
- Boîte de vitesse équipée d'une jauge transparente (11) pour contrôler le niveau et la qualité de l'huile.
- Système de pulvérisation d'huile intégré en option pour faciliter le traitement de produits collants. Système avec minuterie réglable et quantité d'huile pulvérisée ajustable.
- Options d'intégration - La machine standard livrée par Urschel est prête à l'emploi et compatible avec de nombreuses méthodes d'alimentation et de collecte de produit. Pour les autres installations, il peut être nécessaire de retirer l'extension de sortie (12). Le cas échéant, la sortie doit être directement couplée à un dispositif de prise en charge du produit.
- Pour simplifier l'entretien, la machine n'est pas équipée de graisseurs. Les roulements du moteur sont étanches et lubrifiés à vie.
- Une sécurité carter en acier inoxydable avec témoin lumineux (13) ne permet d'ouvrir les panneaux d'accès que lorsque toutes les pièces en mouvement se sont totalement arrêtées.
- Une sécurité carter supplémentaire (14) installée sur le châssis de la machine permet de fixer des carters supplémentaires ou un système de collecte du produit.
- Conçu pour un fonctionnement continu garantissant une production ininterrompue. Coffret électrique classé NEMA 4X IP66 pour un niveau élevé de protection contre l'eau (15).
- Chaque coupeuse Affinity CD-L est livrée avec des outils simples à utiliser et un manuel d'instructions détaillé (16).

La nouvelle coupeuse Affinity® CD-L produit uniformément des cubes dans une gamme de taille petite à moyenne.

Le modèle CD-L combine les fonctions des modèles CD-A et L-A d'Urschel, ainsi que des éléments de la coupeuse Affinity Integra. En remplaçant le modèle L-A par le CD-L, les processeurs bénéficient d'une capacité plus que doublée. L'arbre d'alimentation, le tambour d'alimentation et le moteur de 5 CV (3,7 kW) combinés aux éléments de coupe contribuent à transformer efficacement les fruits secs et autres produits souvent difficiles à traiter.

TYPES DE COUPE

CUBES/BÂTONNETS/GRANULATIONS

La coupe en 2 dimensions est obtenue en combinant les arbres de coupe transversale et circulaire.

Coupes Circulaires : 3,2 à 50,8 mm

Coupes transversales : 3,2 à 38,1 mm

PRODUITS (DE GAUCHE A DROITE)

Bacon séché
Cube de 6,4 mm

Chocolat
Granulation 3,2 mm

Barres au caramel enrobées de chocolat
Granulation 4,8 mm

Pâtes de fruit
Cube de 9,5 mm

Gaufrettes fourrées à la crème
Granulation 6,4 mm

Canneberge confite
Bâtonnet de 4 mm

Amandes
Granulation 3,2 mm

Abricot sec
Cube de 9,5 mm

Noix de pécan
Granulation 4,8 mm

Datte séchée
Cube de 9,5 mm

PRINCIPE DE COUPE

- A. Arbre d'alimentation
- B. Tambour d'alimentation
- C. Couteaux circulaires
- D. Couteaux transversaux
- E. Peigne de dégagement



Coupeuse Affinity® CD-L

PLAN D'ENCOMBREMENT

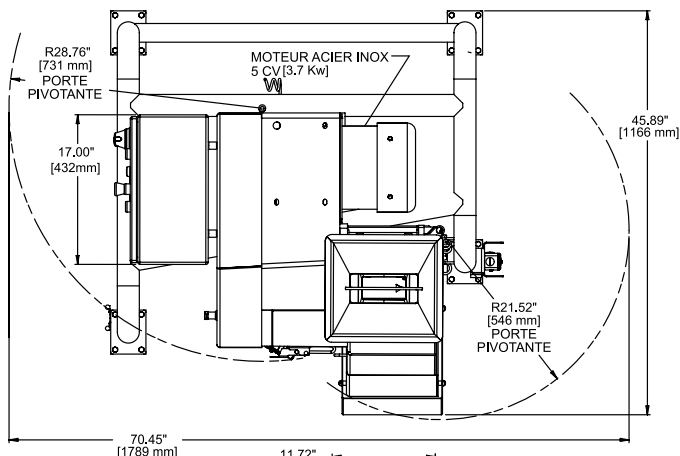

SPECIFICATIONS

Longueur : 1073 mm
Largeur : 1166 mm
Hauteur : 1715 mm
Poids net : 499 kg
Moteur : 5 CV (3,7 kW)

Le poids net varie en fonction des pièces expédiées avec la machine.

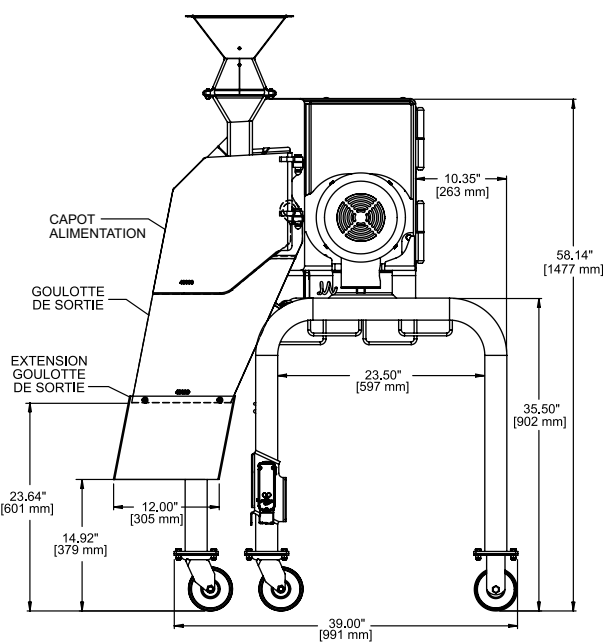
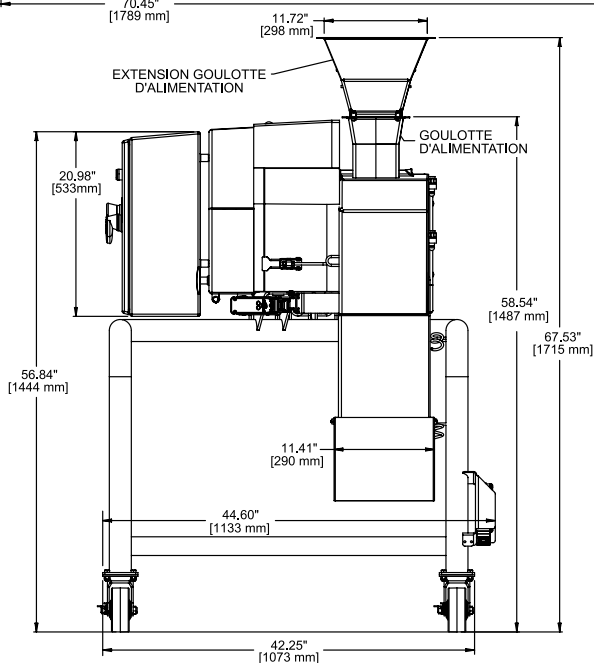

La gamme complète des coupeuses Affinity® pour atteindre vos objectifs de production.



Coupeuse Affinity® CD-L
2-D, moteur de 5 CV (3,7 kW)



Coupeuse Affinity Integra®
3-D, moteur de 10 CV (7,5 kW)



Coupeuse Affinity® Integra-D
3-D, acceptée par le département des produits laitiers de l'USDA, moteur de 10 CV (7,5 kW)



Coupeuse Affinity®
Usage intensif, 3-D, acceptée par le département des produits laitiers de l'USDA, moteur de 25 CV (18 kW) + Moteur de 5 CV (3,7 kW) pour l'arbre transversal



Coupeuse Affinity® avec convoyeur
Usage intensif, 3-D avec convoyeur intégré, moteur de 25 CV (18 kW) + moteur de 5 CV (3,7 kW) pour l'arbre transversal + moteur de convoyeur d'entrée de 1/6 CV (0,12 kW)

URSCHEL®

URSCHEL INTERNATIONAL LTD.
france@urschel.com | fr.urschel.com

® Affinity, Affinity Integra, le logo Urschel, The Global Leader in Food Cutting Technology, et Urschel sont des marques déposées d'Urschel Laboratories, Inc. U.S.A.

BB L'Affinity CD-L peut être équipée de pièces protégées par les brevets nos. 6883411, 9296119, 9604379 et 9855669.

LE LEADER MONDIAL DES PROCÉDES DE COUPE AGROALIMENTAIRE

EUROPE | AMÉRIQUE DU NORD | AMÉRIQUE DU SUD | ASIE | AUSTRALIE | AFRIQUE

Fournisseur n°1

d'équipement de coupe à travers le monde.

L3739FR | AUG 2021