

Cannabis Solutions de Coupe

Types de Réduction Dimensionnelle

 Tranches

 Granulation

 Homogénéisation/
Broyage

 Pâte/Purée

Avec plus de **50 000 produits** commercialisés à base de cannabis, selon les estimations, c'est un produit que l'on retrouve dans de nombreuses industries. Vous pouvez compter sur Urschel comme partenaire pour de nombreuses applications de réduction dimensionnelle.

Industries du Cannabis

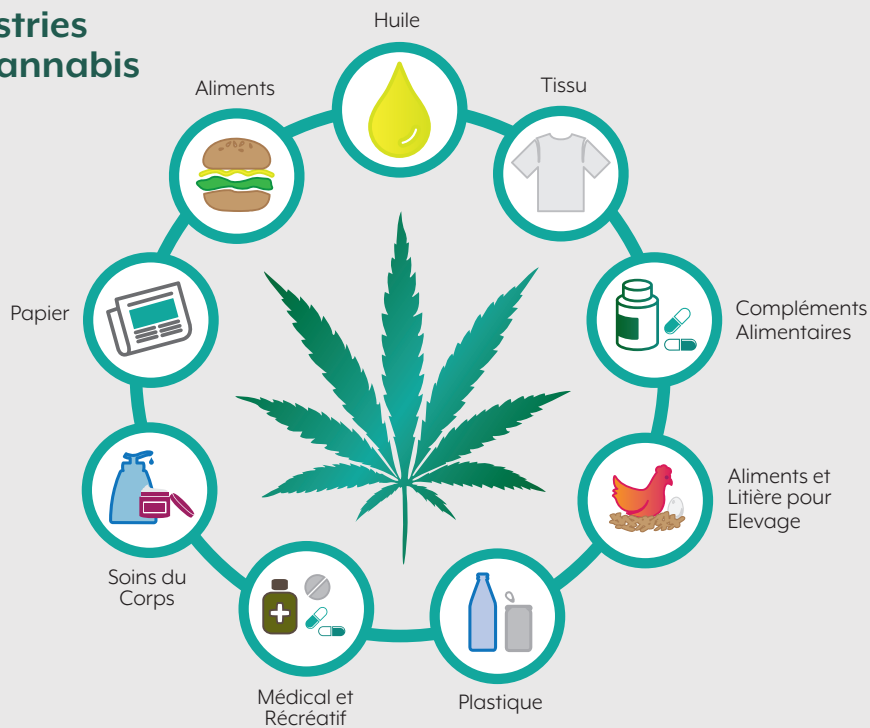

Processeur Comitrol® 3600 Incliné



Coupeuse E Translicer® (ETRS)



Produit Entrant : Galets de Chanvre



Produit Entrant : Cannabis/Chanvre



Réduction avec ETRS



Réduction avec 3600 Incliné



Réduction avec 3600 Incliné

Solutions de Réduction Dimensionnelle pour des Marchés Ciblés

Les machines Urschel pour la réduction dimensionnelle sont couramment utilisées par les industriels partout dans le monde depuis 1910. Les clients présents dans les marchés de niche et les marchés ciblés, font confiance à l'expertise d'Urschel pour les aider à être les premiers sur les nouveaux marchés avec de nouveaux produits.

Adaptées pour des lignes de production continues ou par batch. Conception hygiénique en acier inoxydable. Mise en route par simple pression sur un bouton. Coupes spéciales, nettes et précises tout au long de la production pour une meilleure rentabilité. Découvrez l'ingéniosité et l'expertise d'Urschel. Urschel vous fournit ce qu'il y a de mieux en guise de machine de coupe afin de répondre à vos objectifs de production.



Coupeuse E TranSlicer®

La coupeuse E TranSlicer® (ETRS) accepte les produits fermes dont le diamètre peut aller jusqu'à 101,6 mm et les produits feuillus dont le diamètre peut aller jusqu'à 152,4 mm. Une plaque de positionnement supérieure statique, des dispositifs d'entraînement supérieurs motorisés ou non-motorisés en option, permettent une alimentation positive du produit.

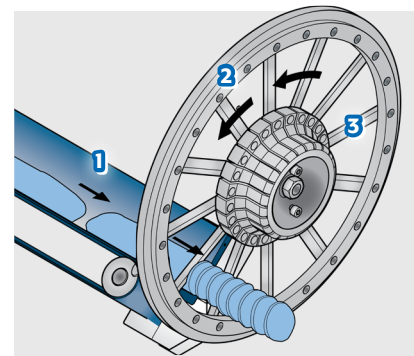

Principe de Coupe

1. Bande d'Alimentation
2. Roue de Coupe
3. Couteaux Trancheurs

Types de Coupe

Réductions de 0,8 à 76,2 mm



Processeur Comitrol® Modèle 3600 Incliné

De taille compacte, le Processeur Comitrol 3600 Incliné est la machine idéale pour la coupe d'une large gamme de produits allant de petit volume à forte capacité de production. Les opérateurs bénéficient d'une grande sélection de têtes de coupe et de turbines disponibles pour des applications diverses telles le hachage, l'émiettement, la granulation, la réduction en purée et l'émulsification.

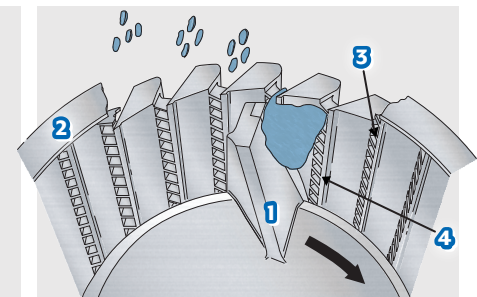

Principe de Coupe

1. Turbine
2. Tête de Coupe
3. Séparateurs Horizontaux
4. Couteaux Verticaux

Types de Coupe

Il est possible d'obtenir des particules allant des plus grossières aux micro particules.



URSCHEL®
Le Leader Mondial des Procédés de Coupe Alimentaire

www.urschel.com
info@urschel.com