

# AFFINITY INTEGRA®

---

EEN NIEUWE BLOKJESSNIJMACHINE SPECIAAL  
VOOR MOEILIJK SNIJDBARE PRODUCTEN

---

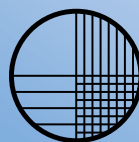

**URSCHEL®**  
The Global Leader in Food Cutting Technology



# AFFINITY INTEGRA®

Urschel presenteert een nieuwe toevoeging aan de Affinity®-lijn van blokjesnijmachines. Maak kennis met de Affinity Integra™ Blokjesnijmachine, een kleinere versie van de originele Affinity Blokjesnijmachine. Net als de Affinity blinkt de Integra uit in het verwerken van uitdagende, moeilijk snijdbare producten zoals: kaas, zacht vlees, vlees met een hoog vetgehalte, bevroren producten, plakkerige bakingrediënten en in zuur ingelegde producten. De machine heeft een hoge

## SOORTEN SNITS

### SCHIJFJES

Schijfdikte: tot 13 mm

### BLOKJES/GRANULATEN/KRUIMELS

Voor het snijden van blokjes worden een snijmes, een cirkelmessenrol en een dwarssnijmessenrol gebruikt. Het formaat van het blokje kan worden aangepast door de schijfdikte en eventueel de snijrollen aan te passen.

**Snits van cirkelmessen:** 3,2 – 25 mm

**Snits van dwarssnijmessen:** 3,2 – 38 mm

### JULIENNEREEPJES/RASP

Platte reepjes kunnen worden gemaakt door de dwarssnijmessenrol of de cirkelmessenrol te verwijderen. De reepjes kunnen korter worden gemaakt door cirkelmessen of dwarssnijmessen te combineren.

capaciteit, maakt een perfecte snit en snijdt in hoog tempo blokjes op klantspecificatie.

Deze nieuwe blokjesnijmachine bevat ontwerpelementen van de succesvolle Model RA-serie, de Affinity en de Sprint® en kan bestaande machines van de Model RA-serie één op één vervangen. Overweeg de Affinity Integra om uw productiecapaciteit te vergroten. Vergeleken met onze standaard Model RA-DH-machine accepteert deze nieuwe blokjesnijmachine een grotere invoermaat en heeft deze een groter schoepenrad dat een 20 procent hogere opbrengst kan opleveren. In vergelijking met onze standaard RA-A is de potentiële toename van de opbrengst zelfs een factor 2. Daarnaast heeft de Integra een efficiënter ontwerp.

### LINKS NAAR RECHTS

**Salami**  
Reepjes van  
6,4 x 6,4 x 19 mm

**Maistortillachips**  
Granulaten van  
6,4 mm

**Paprika**  
Blokjes van 9,5 mm

**Knoflook**  
Blokjes van 3,2 mm

**Mozzarella**  
Reepjes van  
4 x 4 x 19 mm

**Cheddarkas**  
Blokjes van 6,4 mm

**Chocoladerepen**  
Granulaten van  
6,4 mm

**Blauwe Kaas**  
Kruimels van  
9,5 mm

**Aardbeien**  
Blokjes van 3,2 mm

**Koekjes met  
Crèmevulling**  
Granulaten van  
9,5 mm

**Gekookt Spek**  
Kruimels van  
6,4 x 6,4 mm

**Graham-Crackers**  
Granulaten van  
3,2 mm

**Relish**  
Blokjes van 4 mm

**Gedroogde  
Aardbeien**  
Julienneriepjes  
van 5 mm

**Buikspek**  
Blokjes van 6,4 mm

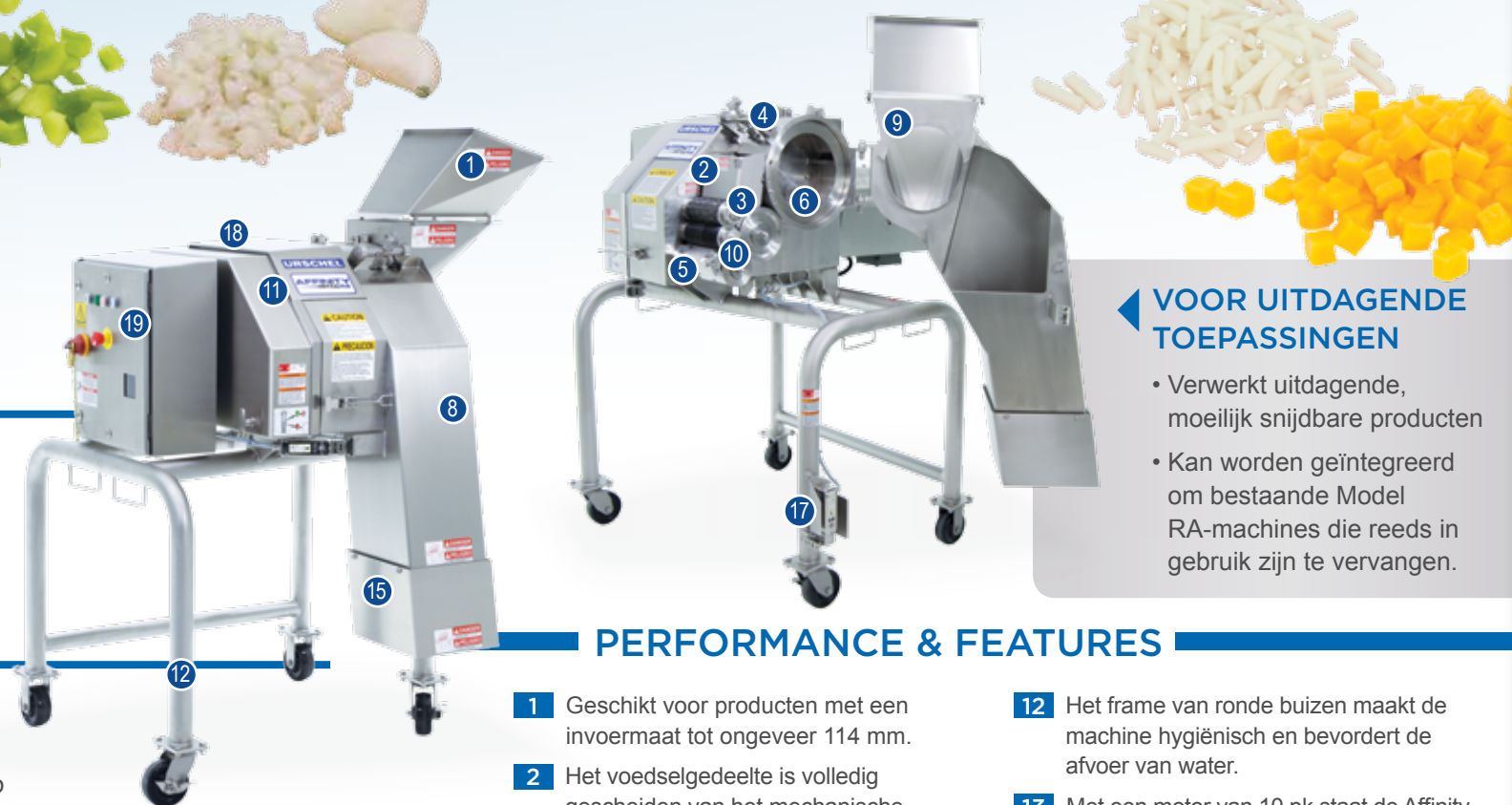

## PERFORMANCE & FEATURES

- 1 Geschikt voor producten met een invoermaat tot ongeveer 114 mm.
- 2 Het voedselgedeelte is volledig gescheiden van het mechanische gedeelte om de hygiëne te garanderen.
- 3 De doorvoerrol en -trommel waarborgen de doorvoer van kleverige en vochtrijke producten voor een perfecte snit met een hoge capaciteit.
- 4 De schijfstelknop maakt het mogelijk naar een specifieke schijfmaat te draaien en deze te vergrendelen, zodat de nauwkeurige toleranties tijdens de hele productieperiode behouden blijven.
- 5 De afsnijrand van de stripplaat en zijn speling naar de dwarssnijmessen kan nauwkeurig ingesteld worden voor een betere snijkwaliteit.
- 6 Er kan een optioneel kostenbesparend insteekmes worden gebruikt als alternatief voor het standaard snijmes.
- 7 Het optionele buitenlagerblok ondersteunt de vrijdragende snijrollen waardoor de machine geschikt is voor zware toepassingen, zoals het in blokjes snijden van bevroren spek. Er zijn nog meer versterkte onderdelen verkrijgbaar.
- 8 Vervaardigd van corrosiebestendig, niet-poreus, niet-absorberend roestvast staal.
- 9 Scharnierende panelen bieden volledige toegang voor een snelle en gemakkelijke reiniging en reparatie.
- 10 De vrijdragende snijrollen zijn volledig van de machine te verwijderen voor reiniging en onderhoud.
- 11 Schuin aflopende oppervlakken dragen bij aan een efficiënte reiniging.
- 12 Het frame van ronde buizen maakt de machine hygiënisch en bevordert de afvoer van water.
- 13 Met een motor van 10 pk staat de Affinity Integra garant voor een krachtige werking. De motor is verkrijgbaar in roestvast staal of gespoten met motorkap.
- 14 Versterkte tandwielkast met brede tandriemen en tandwielen. Vier verwerkingsnelheden beschikbaar.
- 15 Directe interface — bij sommige configuraties moet de machine zonder het uitvoerverlengstuk worden gebruikt. In dit geval moet de uitvoer goed worden beveiligd en rechtstreeks aan een opvangbak of transportband worden gekoppeld.
- 16 Eenvoudig te smeren — slechts 2 goed toegankelijke smeerpunten.
- 17 Verlichte veiligheidssloten van roestvast staal ontsluiten de toegangspanelen pas zodra alle bewegende onderdelen volledig tot stilstand zijn gekomen.
- 18 Kan de in de productielijn aanwezige RA-Modellen één op één vervangen.
- 19 De machine kan continu draaien voor een ononderbroken productie. De softstart vermindert schokbelasting en verlengt de levensduur van de aandrijving. De schakelkast is NEMA 4x IP66-conform voor een uitstekende bescherming tegen water.
- 20 Elke Affinity Integra Blokjesnijmachine wordt geleverd met gebruiksvriendelijke gereedschappen en een gedetailleerde bedieningshandleiding.

## VOOR UITDAGENDE TOEPASSINGEN

- Verwerkt uitdagende, moeilijk snijdbare producten
- Kan worden geïntegreerd om bestaande Model RA-machines die reeds in gebruik zijn te vervangen.

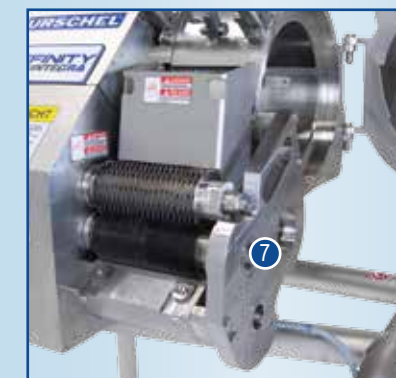

## SNIJGEDEELTE

- A. Schijfstelknop
- B. Schoepen
- C. Snijmes
- D. Doorvoerrol
- E. Doorvoertrommel
- F. Cirkelmessen
- G. Dwarssnijmessen
- H. Stripplaat

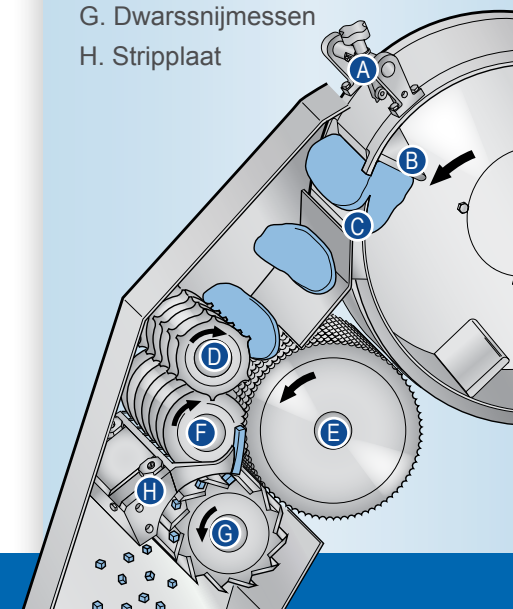

# AFFINITY INTEGRA® BLOKJESSNIJMACHINE

## MAATTEKENING

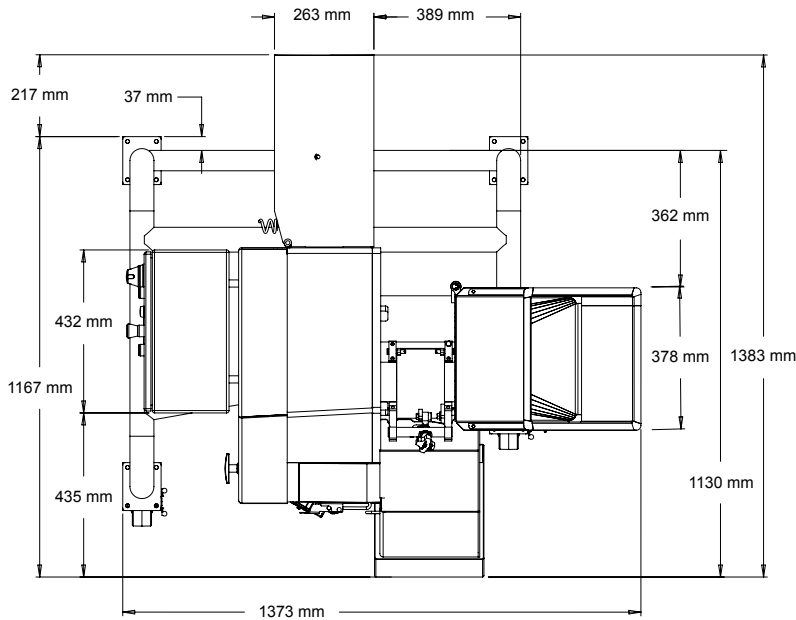

## SPECIFICATIES

Lengte:..... 1383 mm  
 Breedte:..... 1373 mm  
 Hoogte:..... 1803 mm  
 Nettogewicht:..... 680 kg  
 Motor: ..... 10 pk (7,5 kW)  
 Het nettogewicht hangt af van de onderdelen die met de machine meegaan.

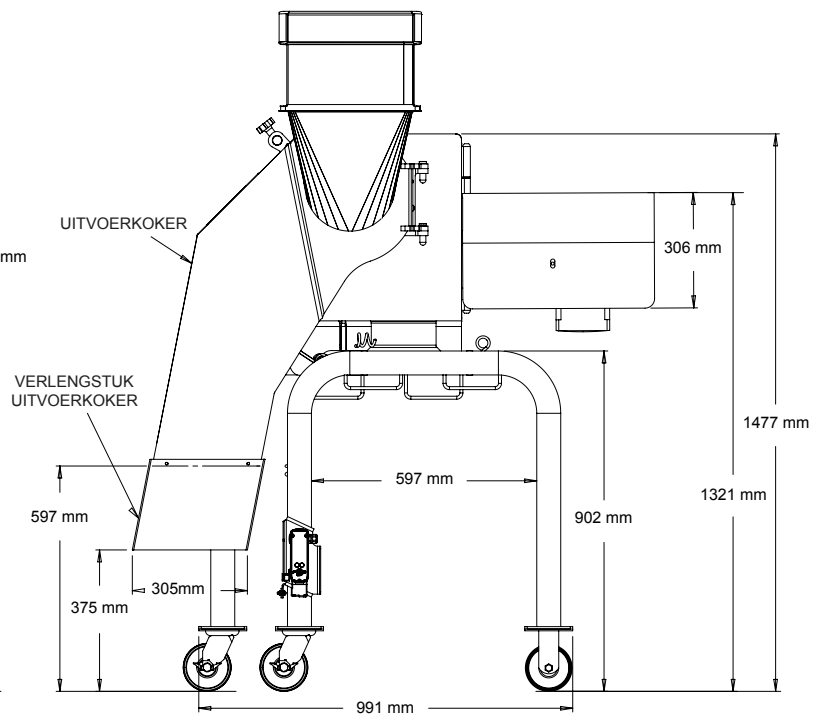
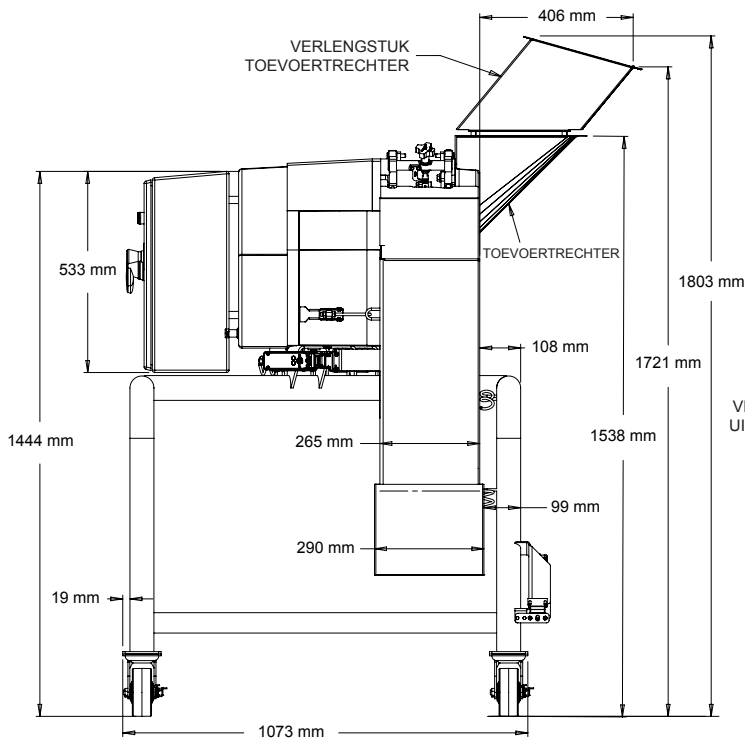

**URSCHEL®**  
 The Global Leader in Food Cutting Technology

www.urschel.nl | ✉ netherlands@urschel.com

L3062NL OCT 2017

© Affinity, Affinity Integra, Sprint, Urschel en The Global Leader in Food Technology zijn geregistreerde handelsmerken van Urschel Laboratories, Inc. U.S.A.